



ประกาศเทศบาลนครเชียงใหม่

เรื่อง ประกวดราคาจ้างเอกชนซ่อมบำรุงไฟฟ้าสาธารณะตามถนนสายต่างๆ ภายในเขตเทศบาลนครเชียงใหม่
ด้วยวิธีประกวดราคาอิเล็กทรอนิกส์ (e-bidding)

เทศบาลนครเชียงใหม่ มีความประสงค์จะ ประกวดราคาจ้างเอกชนซ่อมบำรุงไฟฟ้าสาธารณะตามถนนสายต่างๆ ภายในเขตเทศบาลนครเชียงใหม่ ด้วยวิธีประกวดราคาอิเล็กทรอนิกส์ (e-bidding) ราคา
กลางของงานจ้างในการประกวดราคาครั้งนี้เป็นเงินทั้งสิ้น ๗,๓๙๒,๐๐๐.๐๐ บาท (เจ็ดล้านสามแสนเก้าหมื่น
สองพันบาทถ้วน)

ผู้ยื่นข้อเสนอจะต้องมีคุณสมบัติ ดังต่อไปนี้

๑. มีความสามารถตามกฎหมาย
๒. ไม่เป็นบุคคลล้มละลาย
๓. ไม่อยู่ระหว่างเลิกกิจการ
๔. ไม่เป็นบุคคลซึ่งอยู่ระหว่างถูกระงับการยื่นข้อเสนอหรือทำสัญญากับหน่วยงานของรัฐไว้ชั่วคราวเนื่องจากเป็นผู้ที่ไม่ผ่านเกณฑ์การประเมินผลการปฏิบัติงานของผู้ประกอบการตามระเบียบที่รัฐมนตรีว่าการกระทรวงการคลังกำหนดตามที่ประกาศเผยแพร่ในระบบเครือข่ายสารสนเทศของกรมบัญชีกลาง
๕. ไม่เป็นบุคคลซึ่งถูกระบุชื่อไว้ในบัญชีรายชื่อผู้ทำงานและได้แจ้งเวียนชื่อให้เป็นผู้ทำงานของหน่วยงานของรัฐในระบบเครือข่ายสารสนเทศของกรมบัญชีกลาง ซึ่งรวมถึงนิติบุคคลที่ผู้ทำงานเป็นหุ้นส่วนผู้จัดการ กรรมการผู้จัดการ ผู้บริหาร ผู้มีอำนาจในการดำเนินงานในกิจการของนิติบุคคลนั้นด้วย
๖. มีคุณสมบัติและไม่มีลักษณะต้องห้ามตามที่คณะกรรมการนโยบายการจัดซื้อจัดจ้างและการบริหารพัสดุภาครัฐกำหนดในราชกิจจานุเบกษา
๗. เป็นนิติบุคคลผู้มีอาชีพรับจ้างงานที่ประกวดราคาอิเล็กทรอนิกส์ดังกล่าว
๘. ไม่เป็นผู้มีผลประโยชน์ร่วมกันกับผู้ยื่นข้อเสนอรายอื่นที่เข้ายื่นข้อเสนอให้แก่เทศบาลนครเชียงใหม่ ณ วันประกาศประกวดราคาอิเล็กทรอนิกส์ หรือไม่เป็นผู้กระทำการอันเป็นการขัดขวางการแข่งขันราคาอย่างเป็นธรรม ในการประกวดราคาอิเล็กทรอนิกส์ครั้งนี้
๙. ไม่เป็นผู้ได้รับเอกสิทธิ์หรือความคุ้มกัน ซึ่งอาจปฏิเสธไม่ยอมขึ้นศาลไทย เว้นแต่ รัฐบาลของผู้ยื่นข้อเสนอได้มีคำสั่งให้สละเอกสิทธิ์และความคุ้มกันเช่นนั้น
๑๐. ผู้ยื่นข้อเสนอต้องลงทะเบียนในระบบจัดซื้อจัดจ้างภาครัฐด้วยอิเล็กทรอนิกส์ (Electronic Government Procurement : e - GP) ของกรมบัญชีกลาง
๑๑. ผู้ยื่นข้อเสนอต้องมีผลงานประเภทเดียวกันกับงานที่ประกวดราคาจ้างในวงเงินไม่น้อยกว่า ๓,๗๐๐,๐๐๐.- บาท (สามล้านเจ็ดแสนบาทถ้วน) และต้องเป็นผลงานที่ผู้รับจ้างได้ทำงานแล้วเสร็จตามสัญญาที่ได้มีการส่งมอบงานและตรวจรับเรียบร้อยแล้ว ภายใต้การจ้างสัญญาเดี่ยวและเป็นผลงานที่เป็นคู่สัญญาโดยตรงกับหน่วยงานของรัฐ หรือหน่วยงานเอกชนที่เทศบาลเชื่อถือ

ผู้ยื่นข้อเสนอต้องยื่นข้อเสนอและเสนอราคาทางระบบจัดซื้อจัดจ้างภาครัฐด้วยอิเล็กทรอนิกส์ ในวันที่ ระหว่างเวลา น. ถึง น.

ผู้สนใจสามารถขอซื้อเอกสารประกวดราคาด้วยอิเล็กทรอนิกส์ ในราคาชุดละ ๑,๐๐๐.๐๐ บาท (หนึ่งพันบาทถ้วน) ผ่านทางระบบจัดซื้อจัดจ้างภาครัฐด้วยอิเล็กทรอนิกส์และชำระเงินผ่านทางธนาคาร ตั้งแต่วันที่ ถึงวันที่ โดยดาวน์โหลดเอกสารผ่านทางระบบจัดซื้อจัดจ้างภาครัฐด้วยอิเล็กทรอนิกส์ ได้ภายหลังจากชำระเงินเป็นที่เรียบร้อยแล้วจนถึงก่อนวันเสนอราคา

ผู้สนใจสามารถดูรายละเอียดได้ที่เว็บไซต์ www.cmcity.go.th หรือ www.gprocurement.go.th หรือสอบถามทางโทรศัพท์หมายเลข ๐-๕๓๒๕-๙๐๘๕ ในวันและเวลาราชการ

ประกาศ ณ วันที่ ๒๘ สิงหาคม พ.ศ. ๒๕๖๓

พลโท 

(ภาณุ โรจนวสุ)

รองนายกเทศมนตรี ปฏิบัติราชการแทน

นายกเทศมนตรีนครเชียงใหม่

หมายเหตุ ผู้ประกอบการสามารถจัดเตรียมเอกสารประกอบการเสนอราคา (เอกสารส่วนที่ ๑ และเอกสารส่วนที่ ๒) ในระบบ e-GP ได้ตั้งแต่วันที่ซื้อเอกสารจนถึงวันเสนอราคา

เอกสารประกวดราคาจ้างด้วยวิธีประกวดราคาอิเล็กทรอนิกส์ (e-bidding)

เลขที่

การจ้างเอกชนซ่อมบำรุงไฟฟ้าสาธารณะตามถนนสายต่างๆ ภายในเขตเทศบาลนครเชียงใหม่

ตามประกาศ เทศบาลนครเชียงใหม่

ลงวันที่ ๒๘ สิงหาคม ๒๕๖๓

เทศบาลนครเชียงใหม่ ซึ่งต่อไปนี้เรียกว่า "เทศบาล" มีความประสงค์จะ ประกวดราคาจ้าง
เอกชนซ่อมบำรุงไฟฟ้าสาธารณะตามถนนสายต่างๆ ภายในเขตเทศบาลนครเชียงใหม่ ด้วยวิธีประกวดราคา
อิเล็กทรอนิกส์ (e-bidding) ณ โดยมีข้อแนะนำและข้อกำหนดดังต่อไปนี้

๑. เอกสารแนบท้ายเอกสารประกวดราคาอิเล็กทรอนิกส์

๑.๑ รายละเอียดและขอบเขตของงาน

๑.๒ แบบใบเสนอราคาที่กำหนดไว้ในระบบจัดซื้อจัดจ้างภาครัฐด้วยอิเล็กทรอนิกส์

๑.๓ สัญญาจ้างทำของ

๑.๔ แบบหนังสือค้ำประกัน

(๑) หลักประกันการเสนอราคา

(๒) หลักประกันสัญญา

๑.๕ บทนิยาม

(๑) ผู้ที่มีผลประโยชน์ร่วมกัน

(๒) การขัดขวางการแข่งขันอย่างเป็นธรรม

๑.๖ แบบบัญชีเอกสารที่กำหนดไว้ในระบบจัดซื้อจัดจ้างภาครัฐด้วยอิเล็กทรอนิกส์

(๑) บัญชีเอกสารส่วนที่ ๑

(๒) บัญชีเอกสารส่วนที่ ๒

๒. คุณสมบัติของผู้ยื่นข้อเสนอ

๒.๑ มีความสามารถตามกฎหมาย

๒.๒ ไม่เป็นบุคคลล้มละลาย

๒.๓ ไม่อยู่ระหว่างเลิกกิจการ

๒.๔ ไม่เป็นบุคคลซึ่งอยู่ระหว่างถูกระงับการยื่นข้อเสนอหรือทำสัญญากับหน่วยงาน
ของรัฐไว้ชั่วคราว เนื่องจากเป็นผู้ที่ไม่ผ่านเกณฑ์การประเมินผลการปฏิบัติงานของผู้ประกอบการตามระเบียบที่
รัฐมนตรีว่าการกระทรวงการคลังกำหนดตามที่ประกาศเผยแพร่ในระบบเครือข่ายสารสนเทศของ
กรมบัญชีกลาง

๒.๕ ไม่เป็นบุคคลซึ่งถูกระบุชื่อไว้ในบัญชีรายชื่อผู้ทำงานและได้แจ้งเวียนชื่อให้เป็น ผู้
ทำงานของหน่วยงานของรัฐในระบบเครือข่ายสารสนเทศของกรมบัญชีกลาง ซึ่งรวมถึงนิติบุคคลที่ผู้ทำงานเป็น
หุ้นส่วนผู้จัดการ กรรมการผู้จัดการ ผู้บริหาร ผู้มีอำนาจในการดำเนินงานในกิจการของนิติบุคคลนั้นด้วย

๒.๖ มีคุณสมบัติและไม่มีลักษณะต้องห้ามตามที่คณะกรรมการนโยบายการจัดซื้อจัด
จ้างและการบริหารพัสดุภาครัฐกำหนดในราชกิจจานุเบกษา

๒.๗ เป็นนิติบุคคลผู้มีอาชีพรับจ้างงานที่ประกวดราคาอิเล็กทรอนิกส์ดังกล่าว

๒.๘ ไม่เป็นผู้มีผลประโยชน์ร่วมกันกับผู้ยื่นข้อเสนอรายอื่นที่เข้ายื่นข้อเสนอให้แก่เทศบาล ณ วันประกาศประกวดราคาอิเล็กทรอนิกส์ หรือไม่เป็นผู้กระทำการอันเป็นการขัดขวางการแข่งขันอย่างเป็นธรรมในการประกวดราคาอิเล็กทรอนิกส์ครั้งนี้

๒.๙ ไม่เป็นผู้ได้รับเอกสิทธิ์หรือความคุ้มกัน ซึ่งอาจปฏิเสธไม่ยอมขึ้นศาลไทยเว้นแต่รัฐบาลของผู้ยื่นข้อเสนอได้มีคำสั่งให้สละเอกสิทธิ์และความคุ้มกันเช่นนั้น

๒.๑๐ ผู้ยื่นข้อเสนอต้องลงทะเบียนในระบบจัดซื้อจัดจ้างภาครัฐด้วยอิเล็กทรอนิกส์ (Electronic Government Procurement: e - GP) ของกรมบัญชีกลาง

๒.๑๑ ผู้ยื่นข้อเสนอต้องมีผลงานประเภทเดียวกันกับงานที่ประกวดราคาจ้างในวงเงิน ไม่น้อยกว่า ๓,๗๐๐,๐๐๐./บาท (สามล้านเจ็ดแสนบาทถ้วน) และต้องเป็นผลงานที่ผู้รับจ้างได้ทำงานแล้วเสร็จ ตามสัญญาที่ได้มีการส่งมอบงานและตรวจรับเรียบร้อยแล้ว ภายใต้การจ้างสัญญาเดียวและเป็นผลงานที่เป็นคู่สัญญาโดยตรงกับหน่วยงานของรัฐ หรือหน่วยงานเอกชนที่เทศบาลเชื่อถือ

๓. หลักฐานการยื่นข้อเสนอ

ผู้ยื่นข้อเสนอจะต้องเสนอเอกสารหลักฐานยื่นมาพร้อมกับการเสนอราคาทางระบบจัดซื้อจัดจ้างภาครัฐด้วยอิเล็กทรอนิกส์ โดยแยกเป็น ๒ ส่วน คือ

๓.๑ ส่วนที่ ๑ อย่างน้อยต้องมีเอกสารดังต่อไปนี้

(๑) ในกรณีผู้ยื่นข้อเสนอเป็นนิติบุคคล

(ก) ห้างหุ้นส่วนสามัญหรือห้างหุ้นส่วนจำกัด ให้ยื่นสำเนาหนังสือรับรองการจดทะเบียนนิติบุคคล บัญชีรายชื่อหุ้นส่วนผู้จัดการ ผู้มีอำนาจควบคุม (ถ้ามี) พร้อมทั้งรับรองสำเนาถูกต้อง

(ข) บริษัทจำกัดหรือบริษัทมหาชนจำกัด ให้ยื่นสำเนาหนังสือรับรองการจดทะเบียนนิติบุคคล หนังสือบริคณห์สนธิ บัญชีรายชื่อกรรมการผู้จัดการ ผู้มีอำนาจควบคุม (ถ้ามี) และบัญชีผู้ถือหุ้นรายใหญ่ (ถ้ามี) พร้อมทั้งรับรองสำเนาถูกต้อง

(๒) ในกรณีผู้ยื่นข้อเสนอเป็นบุคคลธรรมดาหรือคณะบุคคลที่มีชื่อนิติบุคคล ให้ยื่นสำเนาบัตรประจำตัวประชาชนของผู้ยื่น ข้อเสนอข้อตกลงที่แสดงถึงการเข้าเป็นหุ้นส่วน (ถ้ามี) สำเนาบัตรประจำตัวประชาชนของผู้เป็นหุ้นส่วน หรือสำเนาหนังสือเดินทางของผู้เป็นหุ้นส่วนที่มีได้ถือสัญชาติไทย พร้อมทั้งรับรองสำเนาถูกต้อง

(๓) ในกรณีผู้ยื่นข้อเสนอเป็นผู้ยื่นข้อเสนอร่วมกันในฐานะเป็นผู้ร่วมค้า ให้ยื่นสำเนาสัญญาของการเข้าร่วมค้า และเอกสารตามที่ระบุไว้ใน (๑) หรือ (๒) ของผู้ร่วมค้า แล้วแต่กรณี

(๔) เอกสารเพิ่มเติมอื่นๆ

(๔.๑) สำเนาใบทะเบียนพาณิชย์ สำเนาใบทะเบียนภาษีมูลค่าเพิ่ม พร้อมทั้งรับรองสำเนาถูกต้อง (ถ้ามี)

(๕) บัญชีเอกสารส่วนที่ ๑ ทั้งหมดที่ได้ยื่นพร้อมกับการเสนอราคาทางระบบจัดซื้อจัดจ้างภาครัฐด้วยอิเล็กทรอนิกส์ ตามแบบในข้อ ๑.๖ (๑) โดยไม่ต้องแนบในรูปแบบ PDF File (Portable Document Format)

ทั้งนี้ เมื่อผู้ยื่นข้อเสนอดำเนินการแนบไฟล์เอกสารตามบัญชีเอกสารส่วนที่ ๑ ครบถ้วน ถูกต้องแล้ว ระบบจัดซื้อจัดจ้างภาครัฐด้วยอิเล็กทรอนิกส์จะสร้างบัญชีเอกสารส่วนที่ ๑ ตามแบบในข้อ ๑.๖ (๑) ให้โดยผู้ยื่นข้อเสนอไม่ต้องแนบบัญชีเอกสารส่วนที่ ๑ ดังกล่าวในรูปแบบ PDF File (Portable Document Format)

๓.๒ ส่วนที่ ๒ อย่างน้อยต้องมีเอกสารดังต่อไปนี้

(๑) ในกรณีที่ผู้ยื่นข้อเสนอมอบอำนาจให้บุคคลอื่นกระทำการแทนให้แนบหนังสือมอบอำนาจซึ่งติดอากรแสตมป์ตามกฎหมาย โดยมีหลักฐานแสดงตัวตนของผู้มอบอำนาจและผู้รับมอบอำนาจ ทั้งนี้ หากผู้รับมอบอำนาจเป็นบุคคลธรรมดาต้องเป็นผู้ที่บรรลุนิติภาวะตามกฎหมายแล้วเท่านั้น

(๒) หลักประกันการเสนอราคา ตามข้อ ๕

(๓) บัญชีเอกสารส่วนที่ ๒ ทั้งหมดที่ได้ยื่นพร้อมกับการเสนอราคาทางระบบจัดซื้อจัดจ้างภาครัฐด้วยอิเล็กทรอนิกส์ ตามแบบในข้อ ๑.๖ (๒) โดยไม่ต้องแนบในรูปแบบ PDF File (Portable Document Format)

ทั้งนี้ เมื่อผู้ยื่นข้อเสนอดำเนินการแนบไฟล์เอกสารตามบัญชีเอกสารส่วนที่ ๒ ครบถ้วน ถูกต้องแล้ว ระบบจัดซื้อจัดจ้างภาครัฐด้วยอิเล็กทรอนิกส์จะสร้างบัญชีเอกสารส่วนที่ ๒ ตามแบบในข้อ ๑.๖ (๒) ให้โดยผู้ยื่นข้อเสนอไม่ต้องแนบบัญชีเอกสารส่วนที่ ๒ ดังกล่าวในรูปแบบ PDF File (Portable Document Format)

๔. การเสนอราคา

๔.๑ ผู้ยื่นข้อเสนอต้องยื่นข้อเสนอและเสนอราคาทางระบบจัดซื้อจัดจ้างภาครัฐด้วยอิเล็กทรอนิกส์ตามที่กำหนดไว้ในเอกสารประกวดราคาอิเล็กทรอนิกส์นี้ โดยไม่มีเงื่อนไขใดๆ ทั้งสิ้น และจะต้องกรอกข้อความให้ถูกต้องครบถ้วน พร้อมทั้งหลักฐานแสดงตัวตนและทำกรายยืนยันตัวตนของผู้ยื่นข้อเสนอโดยไม่ต้องแนบบใบเสนอราคาในรูปแบบ PDF File (Portable Document Format)

๔.๒ ในการเสนอราคาให้เสนอราคาเป็นเงินบาทและเสนอราคาได้เพียงครั้งเดียวและราคาเดียวโดยเสนอราคารวม และหรือราคาต่อหน่วย และหรือต่อรายการ ตามเงื่อนไขที่ระบุไว้ท้ายใบเสนอราคาให้ถูกต้อง ทั้งนี้ ราคารวมที่เสนอจะต้องตรงกันทั้งตัวเลขและตัวหนังสือ ถ้าตัวเลขและตัวหนังสือไม่ตรงกัน ให้ถือตัวหนังสือเป็นสำคัญ โดยคิดราคารวมทั้งสิ้นซึ่งรวมค่าภาษีมูลค่าเพิ่ม ภาษีอากรอื่น และค่าใช้จ่ายอื่นๆ ทั้งปวงไว้แล้ว

ราคาที่เสนอจะต้องเสนอกำหนดยี่นราคาไม่น้อยกว่า ๑๘๐ วัน ตั้งแต่วันเสนอราคาโดยภายในกำหนดยี่นราคา ผู้ยื่นข้อเสนอต้องรับผิดชอบราคาที่ตนได้เสนอไว้และจะถอนการเสนอราคามีได้

๔.๓ ผู้ยื่นข้อเสนอจะต้องเสนอกำหนดเวลาดำเนินการแล้วเสร็จไม่เกิน ๓๖๕ วัน นับถัดจากวันลงนามในสัญญาจ้างหรือจากวันที่ได้รับหนังสือแจ้งจาก เทศบาล ให้เริ่มทำงาน

๔.๔ ก่อนเสนอราคา ผู้ยื่นข้อเสนอควรตรวจสอบร่างสัญญา แบบรูป และรายละเอียด ฯลฯ ให้ถี่ถ้วนและเข้าใจเอกสารประกวดราคาจ้างอิเล็กทรอนิกส์ทั้งหมดเสียก่อนที่จะตกลงยื่นเสนอราคาตามเงื่อนไข ในเอกสารประกวดราคาจ้างอิเล็กทรอนิกส์

๔.๕ ผู้ยื่นข้อเสนอจะต้องยื่นข้อเสนอและเสนอราคาทางระบบจัดซื้อจัดจ้างภาครัฐด้วยอิเล็กทรอนิกส์ ในวันที่ ระหว่างเวลา น. ถึง น. และเวลาในการเสนอราคาให้ถือตามเวลาของระบบจัดซื้อจัดจ้างภาครัฐด้วยอิเล็กทรอนิกส์เป็นเกณฑ์

เมื่อพ้นกำหนดเวลายื่นข้อเสนอและเสนอราคาแล้ว จะไม่รับเอกสารการยื่นข้อเสนอและเสนอราคาใดๆ โดยเด็ดขาด

๔.๖ ผู้ยื่นข้อเสนอต้องจัดทำเอกสารสำหรับใช้ในการเสนอราคาในรูปแบบไฟล์เอกสารประเภท PDF File (Portable Document Format) โดยผู้ยื่นข้อเสนอต้องเป็นผู้รับผิดชอบตรวจสอบความครบถ้วน ถูกต้อง และชัดเจนของเอกสาร PDF File ก่อนที่จะยื่นยื่นการเสนอราคา แล้วจึงส่งข้อมูล (Upload) เพื่อเป็นการเสนอราคาให้แก่เทศบาลผ่านทางระบบจัดซื้อจัดจ้างภาครัฐด้วยอิเล็กทรอนิกส์

๔.๗ คณะกรรมการพิจารณาผลการประกวดราคาอิเล็กทรอนิกส์จะดำเนินการตรวจสอบคุณสมบัติของผู้ยื่นข้อเสนอแต่ละรายว่า เป็นผู้ยื่นข้อเสนอที่มีผลประโยชน์ร่วมกันกับผู้ยื่นข้อเสนอรายอื่นตามข้อ ๑.๕ (๑) หรือไม่ หากปรากฏว่าผู้ยื่นข้อเสนอรายใดเป็นผู้ยื่นข้อเสนอที่มีผลประโยชน์ร่วมกันกับผู้ยื่นข้อเสนอรายอื่น คณะกรรมการฯ จะตัดรายชื่อผู้ยื่นข้อเสนอที่มีผลประโยชน์ร่วมกันนั้นออกจากการเป็นผู้ยื่นข้อเสนอ

หากปรากฏต่อคณะกรรมการพิจารณาผลการประกวดราคาอิเล็กทรอนิกส์ว่า ก่อนหรือในขณะที่มีการพิจารณาข้อเสนอ มีผู้ยื่นข้อเสนอรายใดกระทำการอันเป็นการขัดขวางการแข่งขันอย่างเป็นธรรมตามข้อ ๑.๕ (๒) และคณะกรรมการฯ เชื่อว่ามีการกระทำอันเป็นการขัดขวางการแข่งขันอย่างเป็นธรรม คณะกรรมการฯ จะตัดรายชื่อผู้ยื่นข้อเสนอรายนั้นออกจากการเป็นผู้ยื่นข้อเสนอ และเทศบาลจะพิจารณาลงโทษผู้ยื่นข้อเสนอดังกล่าวเป็นผู้ที่จ้าง เว้นแต่เทศบาลจะพิจารณาเห็นว่าผู้ยื่นข้อเสนอรายนั้นมีใช่เป็นผู้ริเริ่มให้มีการกระทำดังกล่าวและได้ให้ความร่วมมือเป็นประโยชน์ต่อการพิจารณาของเทศบาล

๔.๘ ผู้ยื่นข้อเสนอจะต้องปฏิบัติ ดังนี้

- (๑) ปฏิบัติตามเงื่อนไขที่ระบุไว้ในเอกสารประกวดราคาอิเล็กทรอนิกส์
- (๒) ราคาที่เสนอจะต้องเป็นราคาที่รวมภาษีมูลค่าเพิ่ม และภาษีอื่นๆ (ถ้ามี) รวมค่าใช้จ่ายที่ส่งไปเรียบร้อยแล้ว
- (๓) ผู้ยื่นข้อเสนอจะต้องลงทะเบียนเพื่อเข้าสู่กระบวนการเสนอราคา ตามวันเวลาที่กำหนด
- (๔) ผู้ยื่นข้อเสนอจะถอนการเสนอราคาที่เสนอแล้วไม่ได้
- (๕) ผู้ยื่นข้อเสนอต้องศึกษาและทำความเข้าใจในระบบและวิธีการเสนอราคาด้วยวิธีประกวดราคาอิเล็กทรอนิกส์ ของกรมบัญชีกลางที่แสดงไว้ในเว็บไซต์ www.gprocurement.go.th

๕. หลักประกันการเสนอราคา

ผู้ยื่นข้อเสนอต้องวางหลักประกันการเสนอราคาพร้อมกับการเสนอราคาทางระบบการจัดซื้อจัดจ้างภาครัฐด้วยอิเล็กทรอนิกส์ โดยใช้หลักประกันอย่างหนึ่งอย่างใดดังต่อไปนี้ จำนวน ๓๗๓,๐๐๐.๐๐ บาท (สามแสนเจ็ดหมื่นสามพันบาทถ้วน)

๕.๑ เช็คหรือตราฟัที่ธนาคารเซ็นสั่งจ่าย ซึ่งเป็นเช็คหรือตราฟัลงวันที่ใช้เช็คหรือตราฟันั้นชำระต่อเจ้าหน้าที่ในวันที่ยื่นข้อเสนอ หรือก่อนวันนั้นไม่เกิน ๓ วันทำการ

๕.๒ หนังสือค้ำประกันอิเล็กทรอนิกส์ของธนาคารภายในประเทศตามแบบที่คณะกรรมการนโยบายกำหนด

๕.๓ พันธบัตรรัฐบาลไทย

๕.๔ หนังสือค้ำประกันของบริษัทเงินทุนหรือบริษัทเงินทุนหลักทรัพย์ที่ได้รับอนุญาตให้ประกอบกิจการเงินทุนเพื่อการพาณิชย์และประกอบธุรกิจค้ำประกันตามประกาศของธนาคารแห่งประเทศไทย ตามรายชื่อบริษัทเงินทุนที่ธนาคารแห่งประเทศไทยแจ้งเวียนให้ทราบ โดยอนุมัติให้ใช้ตามตัวอย่างหนังสือค้ำประกันของธนาคารที่คณะกรรมการนโยบายกำหนด

กรณีที่ผู้ยื่นข้อเสนอนำเช็คหรือตราพท์ธนาคารสั่งจ่ายหรือพันธบัตรรัฐบาลไทยหรือหนังสือค้ำประกันของบริษัทเงินทุนหรือบริษัทเงินทุนหลักทรัพย์ มาวางเป็นหลักประกันการเสนอราคาจะต้องส่งต้นฉบับเอกสารดังกล่าวมาให้เทศบาลตรวจสอบความถูกต้องในวันที่..... ระหว่างเวลา..... น. ถึง

กรณีที่ผู้ยื่นข้อเสนอที่ยื่นข้อเสนอในรูปแบบของ "กิจการร่วมค้า" ประสงค์จะใช้หนังสือค้ำประกันอิเล็กทรอนิกส์ของธนาคารในประเทศเป็นหลักประกันการเสนอราคา ให้ระบุชื่อผู้ยื่นข้อเสนอในหนังสือค้ำประกันอิเล็กทรอนิกส์ฯ ดังนี้

(๑) กรณีที่กิจการร่วมค้าได้จดทะเบียนเป็นนิติบุคคลใหม่ ให้ระบุชื่อกิจกรรมร่วมค้าดังกล่าว เป็นผู้ยื่นข้อเสนอ

(๒) กรณีที่กิจการร่วมค้าไม่ได้จดทะเบียนเป็นนิติบุคคลใหม่ ให้ระบุชื่อผู้เข้าร่วมค้ารายที่สัญญาร่วมค้ากำหนดให้เป็นผู้เข้ายื่นข้อเสนอกับหน่วยงานของรัฐเป็นผู้ยื่นข้อเสนอ

ทั้งนี้ "กิจการร่วมค้าที่จดทะเบียนเป็นนิติบุคคลใหม่" หมายความว่า กิจการร่วมค้าที่จดทะเบียนเป็นนิติบุคคลต่อกรมพัฒนาธุรกิจการค้า กระทรวงพาณิชย์

หลักประกันการเสนอราคาตามข้อนี้ เทศบาลจะคืนให้ผู้ยื่นข้อเสนอหรือผู้ค้ำประกันภายใน ๑๕ วัน นับถัดจากวันที่เทศบาลได้พิจารณาเห็นชอบรายงานผลคัดเลือกผู้ชนะการประกวดราคาเรียบร้อยแล้ว เว้นแต่ผู้ยื่นข้อเสนอรายที่คัดเลือกไว้ซึ่งเสนอราคาต่ำสุดหรือได้คะแนนรวมสูงสุดไม่เกิน ๓ ราย ให้คืนได้ต่อเมื่อได้ทำสัญญาหรือข้อตกลง หรือผู้ยื่นข้อเสนอได้พ้นจากข้อผูกพันแล้ว

การคืนหลักประกันการเสนอราคา ไม่ว่าในกรณีใด ๆ จะคืนให้โดยไม่มีดอกเบี้ย

๖. หลักเกณฑ์และสิทธิในการพิจารณา

๖.๑ ในการพิจารณาผลการยื่นข้อเสนอประกวดราคาอิเล็กทรอนิกส์ครั้งนี้ เทศบาลจะพิจารณาตัดสินโดยใช้หลักเกณฑ์ ราคาประกอบเกณฑ์อื่น

๖.๒ ในการพิจารณาผู้ชนะการยื่นข้อเสนอ ส่วนราชการจะใช้หลักเกณฑ์ราคาประกอบเกณฑ์อื่น (Price Performance) โดยพิจารณาให้คะแนนตามปัจจัยหลักและน้ำหนักที่กำหนด ดังนี้

๖.๒.๑ รายการพิจารณา คือ จ้างเอกชนซ่อมแซมและบำรุงรักษาไฟฟ้าสาธารณะตามถนนและซอยต่างๆ ภายในเขตเทศบาลนครเชียงใหม่

(๑) ราคาที่เสนอราคา (ตัวแปรหลัก) กำหนดน้ำหนักเท่ากับร้อยละ ๕๐

(๒) ข้อเสนอด้านเทคนิคหรือข้อเสนออื่นๆ กำหนดน้ำหนักเท่ากับร้อยละ ๕๐

รายละเอียดตามเอกสารข้อกำหนดในการบำรุงรักษาระบบไฟฟ้าสาธารณะ หน้า ๓/๖

๖.๓ หากผู้ยื่นข้อเสนอรายใดมีคุณสมบัติไม่ถูกต้องตามข้อ ๒ หรือยื่นหลักฐานการยื่นข้อเสนอไม่ถูกต้อง หรือไม่ครบถ้วนตามข้อ ๓ หรือยื่นข้อเสนอไม่ถูกต้องตามข้อ ๔ คณะกรรมการพิจารณาผลการประกวดราคาอิเล็กทรอนิกส์จะไม่รับพิจารณาข้อเสนอของผู้ยื่นข้อเสนอรายนั้น เว้นแต่ ผู้ยื่นข้อเสนอรายใดเสนอเอกสารทางเทคนิคหรือรายละเอียดคุณลักษณะเฉพาะของพัสดุที่จะจ้างไม่ครบถ้วน หรือเสนอรายละเอียดแตกต่างไปจากเงื่อนไขที่เทศบาลกำหนดไว้ในประกาศและเอกสารประกวดราคาอิเล็กทรอนิกส์ ในส่วนที่มีใช้สาระสำคัญและความแตกต่างนั้นไม่มีผลทำให้เกิดการได้เปรียบเสียเปรียบต่อผู้ยื่นข้อเสนอรายอื่น หรือเป็นการผิดพลาดเล็กน้อย คณะกรรมการฯ อาจพิจารณาผ่อนปรนการตัดสินสิทธิผู้ยื่นข้อเสนอรายนั้น

๖.๔ เทศบาลสงวนสิทธิไม่พิจารณาข้อเสนอของผู้ยื่นข้อเสนอโดยไม่มีการผ่อนผัน ในกรณีดังต่อไปนี้

(๑) ไม่ปรากฏชื่อผู้ยื่นข้อเสนอรายนั้นในบัญชีผู้รับเอกสารประกวดราคาอิเล็กทรอนิกส์ทางระบบจัดซื้อจัดจ้างด้วยอิเล็กทรอนิกส์ หรือบัญชีรายชื่อผู้ซื้อเอกสารประกวดราคาอิเล็กทรอนิกส์ทางระบบการจัดซื้อจัดจ้างด้วยอิเล็กทรอนิกส์ของเทศบาล

(๒) ไม่กรอกชื่อผู้ยื่นข้อเสนอในการเสนอราคาทางระบบจัดซื้อจัดจ้างด้วยอิเล็กทรอนิกส์

(๓) เสนอรายละเอียดแตกต่างไปจากเงื่อนไขที่กำหนดในเอกสารประกวดราคาอิเล็กทรอนิกส์ที่เป็นสาระสำคัญ หรือมีผลทำให้เกิดความได้เปรียบเสียเปรียบแก่ผู้ยื่นข้อเสนอรายอื่น

๖.๕ ในการตัดสินใจประกวดราคาอิเล็กทรอนิกส์หรือในการทำสัญญา คณะกรรมการพิจารณาผลการประกวดราคาอิเล็กทรอนิกส์หรือเทศบาล มีสิทธิให้ผู้ยื่นข้อเสนอชี้แจงข้อเท็จจริงเพิ่มเติมได้ เทศบาลมีสิทธิที่จะไม่รับข้อเสนอ ไม่รับราคา หรือไม่ทำสัญญา หากข้อเท็จจริงดังกล่าวไม่มีความเหมาะสมหรือไม่ถูกต้อง

๖.๖ เทศบาลทรงไว้ซึ่งสิทธิที่จะไม่รับราคาต่ำสุด หรือราคาหนึ่งราคาใด หรือราคาที่เสนอทั้งหมดก็ได้ และอาจพิจารณาเลือกจ้างในจำนวน หรือขนาด หรือเฉพาะรายการหนึ่งรายการใด หรืออาจจะยกเลิกการประกวดราคาอิเล็กทรอนิกส์โดยไม่พิจารณาจัดจ้างเลยก็ได้ สุดแต่จะพิจารณา ทั้งนี้ เพื่อประโยชน์ของทางราชการเป็นสำคัญ และให้ถือว่าการตัดสินใจของเทศบาลเป็นเด็ดขาด ผู้ยื่นข้อเสนอจะเรียกร้องค่าใช้จ่าย หรือค่าเสียหายใดๆ มิได้ รวมทั้งเทศบาลจะพิจารณายกเลิกการประกวดราคาอิเล็กทรอนิกส์และลงโทษผู้ยื่นข้อเสนอเป็นผู้ทำงาน ไม่ว่าจะเป็นผู้ยื่นข้อเสนอที่ได้รับการคัดเลือกหรือไม่ก็ตาม หากมีเหตุที่เชื่อได้ว่า การยื่นข้อเสนอกระทำการโดยไม่สุจริต เช่น การเสนอเอกสารอันเป็นเท็จ หรือใช้ข้อมูลคลาดเคลื่อน หรือนิติบุคคลอื่นมายื่นข้อเสนอแทน เป็นต้น

ในกรณีที่ผู้ยื่นข้อเสนอรายที่เสนอราคาต่ำสุด เสนอราคาต่ำจนคาดหมายได้ว่าไม่อาจดำเนินงานตามเอกสารประกวดราคาอิเล็กทรอนิกส์ได้ คณะกรรมการพิจารณาผลการประกวดราคาอิเล็กทรอนิกส์หรือเทศบาล จะให้ผู้ยื่นข้อเสนอนั้นชี้แจงและแสดงหลักฐานที่ทำให้เชื่อได้ว่า ผู้ยื่นข้อเสนอสามารถดำเนินงานตามเอกสารประกวดราคาอิเล็กทรอนิกส์ให้เสร็จสมบูรณ์ หากคำชี้แจงไม่เป็นที่รับฟังได้ เทศบาล มีสิทธิที่จะไม่รับข้อเสนอหรือไม่รับราคาของผู้ยื่นข้อเสนอรายนั้น ทั้งนี้ ผู้ยื่นข้อเสนอดังกล่าวไม่มีสิทธิเรียกร้องค่าใช้จ่ายหรือค่าเสียหายใดๆ จากเทศบาล

๖.๗ ก่อนลงนามในสัญญาเทศบาล อาจประกาศยกเลิกการประกวดราคาอิเล็กทรอนิกส์ หากปรากฏว่ามีการกระทำที่เข้าลักษณะผู้ยื่นข้อเสนอที่ชนะการประกวดราคาหรือที่ได้รับการคัดเลือกมีผลประโยชน์ร่วมกัน หรือมีส่วนได้เสียกับผู้ยื่นข้อเสนอรายอื่น หรือขัดขวางการแข่งขันอย่างเป็นธรรม หรือสมยอมกันกับผู้ยื่นข้อเสนอรายอื่น หรือเจ้าหน้าที่ในการเสนอราคา หรือสื่อว่ากระทำการทุจริตอื่นใดในการเสนอราคา

๗. การทำสัญญาจ้าง

ผู้ชนะการประกวดราคาอิเล็กทรอนิกส์จะต้องทำสัญญาจ้างตามแบบสัญญา ดังระบุในข้อ ๑.๓ หรือทำข้อตกลงเป็นหนังสือกับเทศบาล ภายใน ๗ วัน นับถัดจากวันที่ได้รับแจ้ง และจะต้องวางหลักประกันสัญญาเป็นจำนวนเงินเท่ากับร้อยละ ๕ ของราคาค่าจ้างที่ประกวดราคาอิเล็กทรอนิกส์ได้ ให้เทศบาลยึดถือไว้ในขณะทำสัญญา โดยใช้หลักประกันอย่างหนึ่งอย่างใดดังต่อไปนี้

๗.๑ เงินสด

๗.๒ เช็คหรือตราพท์ที่ธนาคารส่งจ่ายให้แก่เทศบาล โดยเป็นเช็คลงวันที่ที่ทำสัญญาหรือก่อนหน้านั้น ไม่เกิน ๓ วัน ทำการของทางราชการ

๗.๓ หนังสือค้ำประกันของธนาคารภายในประเทศ ตามแบบหนังสือค้ำประกัน ดังระบุในข้อ ๑.๔ (๒) หรือจะเป็นหนังสือค้ำประกันอิเล็กทรอนิกส์ตามวิธีการที่กรมบัญชีกลางกำหนด

๗.๔ หนังสือค้ำประกันของบริษัทเงินทุน หรือบริษัทเงินทุนหลักทรัพย์ที่ได้รับอนุญาตให้ประกอบกิจการเงินทุนเพื่อการพาณิชย์และประกอบธุรกิจค้ำประกัน ตามประกาศของธนาคารแห่งประเทศไทย ตามรายชื่อบริษัทเงินทุนที่ธนาคารแห่งประเทศไทยแจ้งเวียนให้ทราบ โดยอนุโลมให้ใช้ตามตัวอย่างหนังสือค้ำประกันของธนาคารที่คณะกรรมการนโยบายกำหนด ดังระบุในข้อ ๑.๔ (๒)

๗.๕ พันธบัตรรัฐบาลไทย

หลักประกันนี้จะคืนให้ โดยไม่มีดอกเบี้ยภายใน ๑๕ วันนับถัดจากวันที่ผู้ชนะการประกวดราคาอิเล็กทรอนิกส์ (ผู้รับจ้าง) พ้นจากข้อผูกพันตามสัญญาจ้างแล้ว

หลักประกันนี้จะคืนให้ โดยไม่มีดอกเบี้ย ตามอัตราส่วนของงานจ้างซึ่งเทศบาล ได้รับมอบไว้แล้ว

๘. ค่าจ้างและการจ่ายเงิน

เทศบาลจะจ่ายค่าจ้างซึ่งได้รวมภาษีมูลค่าเพิ่ม ตลอดจนภาษีอื่น ๆ และค่าใช้จ่ายที่ขังปวงแล้ว โดยถือราคาเหมารวมเป็นเกณฑ์ และกำหนดการจ่ายเงินเป็น จำนวน ๑๒ งวด ดังนี้

งวดที่ ๑ เป็นจำนวนเงินในอัตราร้อยละ ๘.๓๓ ของค่าจ้าง เมื่อผู้รับจ้างได้ปฏิบัติงานซ่อมบำรุงไฟฟ้าสาธารณะตามถนนสายต่างๆ ภายในเขตเทศบาลนครเชียงใหม่ ตามข้อกำหนดรายละเอียดขอบเขตของงาน ตามที่เทศบาลนครเชียงใหม่ กำหนด ให้แล้วเสร็จภายใน ๓๑ วัน

งวดที่ ๒ เป็นจำนวนเงินในอัตราร้อยละ ๘.๓๓ ของค่าจ้าง เมื่อผู้รับจ้างได้ปฏิบัติงานซ่อมบำรุงไฟฟ้าสาธารณะตามถนนสายต่างๆ ภายในเขตเทศบาลนครเชียงใหม่ ตามข้อกำหนดรายละเอียดขอบเขตของงาน ตามที่เทศบาลนครเชียงใหม่ กำหนด ให้แล้วเสร็จภายใน ๓๐ วัน

งวดที่ ๓ เป็นจำนวนเงินในอัตราร้อยละ ๘.๓๓ ของค่าจ้าง เมื่อผู้รับจ้างได้ปฏิบัติงานซ่อมบำรุงไฟฟ้าสาธารณะตามถนนสายต่างๆ ภายในเขตเทศบาลนครเชียงใหม่ ตามข้อกำหนดรายละเอียดขอบเขตของงาน ตามที่เทศบาลนครเชียงใหม่ กำหนด ให้แล้วเสร็จภายใน ๓๑ วัน

งวดที่ ๔ เป็นจำนวนเงินในอัตราร้อยละ ๘.๓๓ ของค่าจ้าง เมื่อผู้รับจ้างได้ปฏิบัติงานซ่อมบำรุงไฟฟ้าสาธารณะตามถนนสายต่างๆ ภายในเขตเทศบาลนครเชียงใหม่ ตามข้อกำหนดรายละเอียดขอบเขตของงาน ตามที่เทศบาลนครเชียงใหม่ กำหนด ให้แล้วเสร็จภายใน ๓๑ วัน

งวดที่ ๕ เป็นจำนวนเงินในอัตราร้อยละ ๘.๓๓ ของค่าจ้าง เมื่อผู้รับจ้างได้ปฏิบัติงานซ่อมบำรุงไฟฟ้าสาธารณะตามถนนสายต่างๆ ภายในเขตเทศบาลนครเชียงใหม่ ตามข้อกำหนดรายละเอียดขอบเขตของงาน ตามที่เทศบาลนครเชียงใหม่ กำหนด ให้แล้วเสร็จภายใน ๒๘ วัน

งวดที่ ๖ เป็นจำนวนเงินในอัตราร้อยละ ๘.๓๓ ของค่าจ้าง เมื่อผู้รับจ้างได้ปฏิบัติงานซ่อมบำรุงไฟฟ้าสาธารณะตามถนนสายต่างๆ ภายในเขตเทศบาลนครเชียงใหม่ ตามข้อกำหนดรายละเอียดขอบเขตของงาน ตามที่เทศบาลนครเชียงใหม่ กำหนด ให้แล้วเสร็จภายใน ๓๑ วัน

งวดที่ ๗ เป็นจำนวนเงินในอัตราร้อยละ ๘.๓๓ ของค่าจ้าง เมื่อผู้รับจ้างได้ปฏิบัติงานซ่อมบำรุงไฟฟ้าสาธารณะตามถนนสายต่างๆ ภายในเขตเทศบาลนครเชียงใหม่ ตามข้อกำหนดรายละเอียดขอบเขตของงาน ตามที่เทศบาลนครเชียงใหม่ กำหนด ให้แล้วเสร็จภายใน ๓๐ วัน

งวดที่ ๘ เป็นจำนวนเงินในอัตราร้อยละ ๘.๓๓ ของค่าจ้าง เมื่อผู้รับจ้างได้ปฏิบัติงานซ่อมบำรุงไฟฟ้าสาธารณะตามถนนสายต่างๆ ภายในเขตเทศบาลนครเชียงใหม่ ตามข้อกำหนดรายละเอียดขอบเขตของงาน ตามที่เทศบาลนครเชียงใหม่ กำหนด ให้แล้วเสร็จภายใน ๓๑ วัน

งวดที่ ๙ เป็นจำนวนเงินในอัตราร้อยละ ๘.๓๓ ของค่าจ้าง เมื่อผู้รับจ้างได้ปฏิบัติงานซ่อมบำรุงไฟฟ้าสาธารณะตามถนนสายต่างๆ ภายในเขตเทศบาลนครเชียงใหม่ ตามข้อกำหนดรายละเอียดขอบเขตของงาน ตามที่เทศบาลนครเชียงใหม่ กำหนด ให้แล้วเสร็จภายใน ๓๐ วัน

งวดที่ ๑๐ เป็นจำนวนเงินในอัตราร้อยละ ๘.๓๓ ของค่าจ้าง เมื่อผู้รับจ้างได้ปฏิบัติงานซ่อมบำรุงไฟฟ้าสาธารณะตามถนนสายต่างๆ ภายในเขตเทศบาลนครเชียงใหม่ ตามข้อกำหนดรายละเอียดขอบเขตของงาน ตามที่เทศบาลนครเชียงใหม่ กำหนด ให้แล้วเสร็จภายใน ๓๑ วัน

งวดที่ ๑๑ เป็นจำนวนเงินในอัตราร้อยละ ๘.๓๓ ของค่าจ้าง เมื่อผู้รับจ้างได้ปฏิบัติงานซ่อมบำรุงไฟฟ้าสาธารณะตามถนนสายต่างๆ ภายในเขตเทศบาลนครเชียงใหม่ ตามข้อกำหนดรายละเอียดขอบเขตของงาน ตามที่เทศบาลนครเชียงใหม่ กำหนด ให้แล้วเสร็จภายใน ๓๑ วัน

งวดสุดท้าย เป็นจำนวนเงินในอัตราร้อยละ ๘.๓๗ ของค่าจ้าง เมื่อผู้รับจ้างได้ปฏิบัติงานทั้งหมดให้แล้วเสร็จเรียบร้อยตามสัญญา หรือข้อตกลงจ้างเป็นหนังสือ หรือข้อตกลงจ้างเป็นหนังสือ และเทศบาล ได้ตรวจรับมอบงานจ้าง

๙. อัตราค่าปรับ

ค่าปรับตามแบบสัญญาจ้างแนบท้ายเอกสารประกวดราคาอิเล็กทรอนิกส์นี้ หรือข้อตกลงจ้างเป็นหนังสือจะกำหนด ดังนี้

๙.๑ กรณีที่ผู้รับจ้างนำงานที่รับจ้างไปจ้างช่วงให้ผู้อื่นทำอีกทอดหนึ่งโดยไม่ได้รับอนุญาตจากเทศบาล จะกำหนดค่าปรับสำหรับการฝ่าฝืนดังกล่าวเป็นจำนวนร้อยละ ๑๐.๐๐ ของวงเงินของงานจ้างช่วงนั้น

๙.๒ กรณีที่ผู้รับจ้างปฏิบัติผิดสัญญาจ้างนอกเหนือจากข้อ ๙.๑ จะกำหนดค่าปรับเป็นรายวันในอัตราร้อยละ ๐.๑๐ ของราคาค่าจ้าง

๑๐. การรับประกันความชำรุดบกพร่อง

ผู้ชนะการประกวดราคาอิเล็กทรอนิกส์ซึ่งได้ทำข้อตกลงเป็นหนังสือ หรือทำสัญญาจ้างตามแบบ ดังระบุในข้อ ๑.๓ แล้วแต่กรณี จะต้องรับประกันความชำรุดบกพร่องของงานจ้างที่เกิดขึ้นภายในระยะเวลาไม่น้อยกว่า - นับถัดจากวันที่เทศบาลได้รับมอบงาน โดยผู้รับจ้างต้องจัดการซ่อมแซมแก้ไขให้ใช้การได้ดีดังเดิมภายใน ๑๕ วัน นับถัดจากวันที่ได้รับแจ้งความชำรุดบกพร่อง

๑๑. ข้อสงวนสิทธิในการยื่นข้อเสนอละเอียดอื่น ๆ

๑๑.๑ เงินค่าจ้างสำหรับงานจ้างครั้งนี้ ได้มาจากเงินงบประมาณประจำปี พ.ศ. ๒๕๖๔ การลงนามในสัญญาจะกระทำต่อเมื่อ เทศบาลได้รับอนุมัติเงินค่าจ้างจากเงินงบประมาณประจำปี พ.ศ. ๒๕๖๔ แล้วเท่านั้น

๑๑.๒ เมื่อเทศบาลได้คัดเลือกผู้ยื่นข้อเสนอรายใด ให้เป็นผู้รับจ้าง และได้ตกลงจ้างตามประกวดราคาอิเล็กทรอนิกส์แล้ว ถ้าผู้รับจ้างจะต้องส่งหรือนำสิ่งของมาเพื่องานจ้างดังกล่าวเข้ามาจากต่างประเทศ และของนั้นต้องนำเข้ามาโดยทางเรือในเส้นทางที่มีเรือไทยเดินอยู่ และสามารถให้บริการรับขนได้

ตามที่รัฐมนตรีว่าการกระทรวงคมนาคมประกาศกำหนด ผู้ยื่นข้อเสนอซึ่งเป็นผู้รับจ้างจะต้องปฏิบัติตามกฎหมายว่าด้วยการส่งเสริมการพาณิชย์ ดังนี้

(๑) แฉงการสั่งหรือนำสิ่งของดังกล่าวเข้ามาจากต่างประเทศ ต่อกรมเจ้าท่า ภายใน ๗ วัน นับตั้งแต่วันที่ผู้รับจ้างสั่งหรือซื้อของจากต่างประเทศ เว้นแต่เป็นของที่รัฐมนตรีว่าการกระทรวงคมนาคมประกาศยกเว้นให้บรรทุกโดยเรืออื่นได้

(๒) จัดการให้สิ่งของดังกล่าวบรรทุกโดยเรือไทย หรือเรือที่มีสิทธิเช่นเดียวกับเรือไทย จากต่างประเทศมายังประเทศไทย เว้นแต่จะได้รับอนุญาตจากกรมเจ้าท่า ให้บรรทุกสิ่งของนั้น โดยเรืออื่นที่มีใช้เรือไทย ซึ่งจะต้องได้รับอนุญาตเช่นนั้นก่อนบรรทุกของลงเรืออื่น หรือเป็นของที่รัฐมนตรีว่าการกระทรวงคมนาคมประกาศยกเว้นให้บรรทุกโดยเรืออื่น

(๓) ในกรณีที่ไม่ปฏิบัติตาม (๑) หรือ (๒) ผู้รับจ้างจะต้องรับผิดชอบตามกฎหมายว่าด้วยการส่งเสริมการพาณิชย์

๑๑.๓ ผู้ยื่นข้อเสนอซึ่งเทศบาลได้คัดเลือกแล้ว ไม่ไปทำสัญญา หรือข้อตกลงภายในเวลาที่ทางราชการกำหนดตั้งระบุไว้ในข้อ ๗ เทศบาลจะริบหลักประกันการยื่นข้อเสนอ หรือเรียกธองจากผู้ออกหนังสือค้ำประกันการยื่นข้อเสนอทันที และอาจพิจารณาเรียกธองให้ชดใช้ความเสียหายอื่น (ถ้ามี) รวมทั้งจะพิจารณาให้เป็นผู้ทำงานตามระเบียบกระทรวงการคลังว่าด้วยการจัดซื้อจัดจ้างและการบริหารพัสดุภาครัฐ

๑๑.๔ เทศบาลสงวนสิทธิ์ที่จะแก้ไขเพิ่มเติมเงื่อนไข หรือข้อกำหนดในแบบสัญญาให้เป็นไปตามความเห็นของสำนักงานอัยการสูงสุด (ถ้ามี)

๑๑.๕ ในกรณีที่เอกสารแนบท้ายเอกสารประกวดราคาอิเล็กทรอนิกส์นี้ มีความขัดหรือแย้งกัน ผู้ยื่นข้อเสนอจะต้องปฏิบัติตามคำวินิจฉัยของเทศบาล คำวินิจฉัยดังกล่าวให้ถือเป็นที่สุด และผู้ยื่นข้อเสนอไม่มีสิทธิเรียกร้องค่าใช้จ่ายใดๆ เพิ่มเติม

๑๑.๖ เทศบาล อาจประกาศยกเลิกการจัดจ้างในกรณีต่อไปนี้ได้ โดยที่ผู้ยื่นข้อเสนอจะเรียกธองค่าเสียหายใดๆ จากเทศบาลไม่ได้

(๑) ไม่ได้รับการจัดสรรเงินที่จะใช้ในการจัดจ้างหรือได้รับจัดสรรแต่ไม่เพียงพอที่จะทำการจัดจ้างครั้งนี้ต่อไป

(๒) มีการกระทำที่เข้าลักษณะผู้ยื่นข้อเสนอที่ชนะการจัดจ้างหรือที่ได้รับการคัดเลือกมีผลประโยชน์ร่วมกัน หรือมีส่วนได้เสียกับผู้ยื่นข้อเสนอรายอื่น หรือขัดขวางการแข่งขันอย่างเป็นธรรม หรือสมยอมกันกับผู้ยื่นข้อเสนอรายอื่น หรือเจ้าหน้าที่ในการเสนอราคา หรือสื่อว่ากระทำการทุจริตอื่นใดในการเสนอราคา

(๓) การทำการจัดจ้างครั้งนี้ต่อไปอาจก่อให้เกิดความเสียหายแก่เทศบาล หรือกระทบต่อประโยชน์สาธารณะ

(๔) กรณีอื่นในทำนองเดียวกับ (๑) (๒) หรือ (๓) ตามที่กำหนดในกฎกระทรวง ซึ่งออกตามความในกฎหมายว่าด้วยการจัดซื้อจัดจ้างและการบริหารพัสดุภาครัฐ

๑๒. การปฏิบัติตามกฎหมายและระเบียบ

ในระหว่างระยะเวลาการจ้าง ผู้ยื่นข้อเสนอที่ได้รับการคัดเลือกให้เป็นผู้รับจ้างต้องปฏิบัติตามหลักเกณฑ์ที่กฎหมายและระเบียบได้กำหนดไว้โดยเคร่งครัด

๑๓. การประเมินผลการปฏิบัติงานของผู้ประกอบการ
เทศบาล สามารถนำผลการปฏิบัติงานแล้วเสร็จตามสัญญาของผู้ยื่นข้อเสนอที่ได้รับการ
คัดเลือกให้เป็นผู้รับจ้างเพื่อนำมาประเมินผลการปฏิบัติงานของผู้ประกอบการ

ทั้งนี้ หากผู้ยื่นข้อเสนอที่ได้รับการคัดเลือกไม่ผ่านเกณฑ์ที่กำหนดจะถูกระงับการยื่น
ข้อเสนอหรือทำสัญญากับเทศบาล ไว้ชั่วคราว

เทศบาลนครเชียงใหม่

สิงหาคม ๒๕๖๓

รายละเอียดขอบเขตของงานซ่อมบำรุงรักษาไฟฟ้าสาธารณะ ถนนสายต่างๆ
ภายในเขตเทศบาลนครเชียงใหม่

1. ลักษณะทั่วไปของงาน

งานซ่อมบำรุงรักษาไฟฟ้าสาธารณะ ประกอบด้วยงานซ่อมบำรุงรักษาประจำและงานซ่อมบำรุงรักษาพิเศษ ในเขตพื้นที่ตามสัญญา

2. คำจำกัดความ

ในเอกสารนี้ ถ้อยคำหรือข้อความต่อไปนี้ ให้มีความหมายตามที่ระบุไว้ ยกเว้นในกรณีที่เนื้อหาของสัญญาจะระบุไว้เป็นอย่างอื่น

- (ก) “เทศบาล” หมายถึง เทศบาลนครเชียงใหม่ ซึ่งเป็นผู้ว่าจ้างตามสัญญา
- (ข) “ผู้รับจ้าง” หมายถึง ผู้ซึ่งได้เสนอราคาและได้รับการคัดเลือกโดยเทศบาล ให้เป็นผู้ประกวดราคาได้ เพื่อทำการซ่อมบำรุงรักษาไฟฟ้าสาธารณะตามสัญญา
- (ค) “สัญญา” หมายถึง สัญญาจ้างซ่อมบำรุงรักษาไฟฟ้าสาธารณะ ระหว่างเทศบาลกับผู้รับจ้าง
- (ง) “งานซ่อมบำรุงรักษา” หมายถึง งานตรวจสอบ ทดสอบ งานซ่อมแซมเพื่อให้กลับสู่สภาพที่ใช้งานได้
- (จ) “งานซ่อมแซม” หมายถึง งานซ่อมเล็ก งานซ่อมคืนสภาพ และงานเปลี่ยนอุปกรณ์ชิ้นส่วน
- (ฉ) “ไฟฟ้าสาธารณะ” หมายถึง อุปกรณ์ ระบบ ไฟฟ้า และส่วนประกอบต่างๆ ที่มีส่วนในการให้แสงสว่างในเขตพื้นที่ตามสัญญา
- (ช) “งานซ่อมบำรุงรักษาประจำ” หมายถึง งานซ่อมบำรุงรักษาที่ต้องปฏิบัติหน้าที่เป็นประจำตลอดระยะเวลาปฏิบัติงานที่ระบุไว้ในสัญญา
- (ฌ) “งานซ่อมบำรุงรักษาพิเศษ” หมายถึง งานซ่อมบำรุงรักษาที่ต้องทำในกรณีพิเศษ นอกเหนือจากงานซ่อมบำรุงรักษาประจำ ซึ่งได้แก่ งานซ่อมเล็ก งานเร่งด่วน และงานพิเศษ

- (ฉ) “งานซ่อมเล็ก” หมายถึง การจัดหาและการเปลี่ยนอุปกรณ์ชิ้นส่วน ซึ่งไม่ได้รวมไว้ในงานซ่อมบำรุงรักษาประจำ
- (ญ) “งานเร่งด่วน” หมายถึง งานที่ผู้รับจ้างจะต้องดำเนินการในทันทีที่ได้รับแจ้งว่ามีอุปกรณ์ชำรุด หรือ ใช้งานไม่ได้ก็ตามสภาพ
- (ฎ) “งานพิเศษ” หมายถึง การจัดหาและเปลี่ยนอุปกรณ์ชิ้นส่วน ซึ่งอยู่นอกเหนือจากงานซ่อมบำรุงรักษาประจำ งานซ่อมเล็ก และงานเร่งด่วน
- (ฏ) “งานซ่อมคืนสภาพ” หมายถึง งานที่ผู้รับจ้างจะต้องดำเนินการให้ไฟสาธารณะกลับสู่สภาพที่ใช้งานได้ และมีลักษณะที่เหมาะสมในการใช้งาน
- (ฐ) “ผู้ตรวจงาน” หมายถึง ผู้ควบคุมงานที่เทศบาลมอบหมายให้ประสานงานและควบคุมดูแลการปฏิบัติงานของผู้รับจ้าง โดยทำหน้าที่เป็นตัวแทนของเทศบาลตามที่ระบุในเอกสารประกวดราคา หรือตามสัญญา
- (ฑ) “เขตพื้นที่ตามสัญญา” หมายถึง เขตพื้นที่ของงานซ่อมบำรุงรักษา ไฟสาธารณะตามที่ระบุในภาคผนวก ก

3. ขอบเขตของงาน

งานซ่อมบำรุงรักษาประจำ

- (ก) ผู้รับจ้างจะต้องจัดรถตรวจการในเวลากลางคืน เพื่อตรวจสอบสภาพและการทำงานของไฟสาธารณะ ในเขตพื้นที่ตามสัญญา เมื่อตรวจพบว่าไฟสาธารณะ ไม่อยู่ในสภาพที่ใช้งานได้ หรือเหมาะสมในการใช้งาน ให้ผู้รับจ้างจัดเตรียมการแก้ไขและดำเนินการปฏิบัติงานที่เหมาะสมตามที่กำหนดไว้ในสัญญา
- (ข) ผู้รับจ้างจะต้องจัดให้มีพนักงานคอยรับแจ้งจากประชาชน และจากเทศบาลหรือผู้ตรวจงาน เกี่ยวกับตำแหน่งอุปกรณ์ ระบบไฟฟ้า ส่วนประกอบต่างๆ ของระบบไฟสาธารณะและ/หรือจำนวนหลอดไฟแสงสว่างที่เสียหายหรือชำรุด หรืออยู่ในสภาพที่ไม่เหมาะสมในการใช้งานในแต่ละวัน โดยผู้รับจ้างต้องรวบรวมรายงานดังกล่าวและต้องดำเนินการทำการตรวจสอบและซ่อมแซม
- (ค) หลังจากที่ได้ตรวจสอบ โคมไฟแล้วพบว่ามีความเสียหายหรือชำรุดหรืออยู่ในสภาพที่ไม่เหมาะสมในการใช้งาน ผู้รับจ้างจะต้องเปลี่ยนอุปกรณ์ประกอบที่ชำรุดเสียหาย

- (ง) สิ่งที่ได้ตรวจสอบพบและบันทึกไว้ตาม (ข) นั้น จะต้องได้รับการซ่อมแซมหรือหาข้อบกพร่องและ/หรือรายงานภายในระยะเวลาตั้งระบุในภาคผนวก ข
- (จ) ผู้รับจ้างจะต้องทำความสะอาดไฟสาธารณะในเขตพื้นที่ตามสัญญา โดยให้สอดคล้องกับแผนปฏิบัติงานและระยะเวลาที่กำหนดในภาคผนวก ข

งานซ่อมเล็ก

- (ก) ในขณะที่ผู้รับจ้างปฏิบัติงานตามขอบเขตในงานซ่อมบำรุงรักษาประจำ เมื่อตรวจพบรายการที่จะต้องซ่อม หรือตรวจพบข้อบกพร่องของอุปกรณ์และชิ้นส่วนดังที่แสดงไว้ในข้อ (ข) ช่างทำยให้ทำการจัดหาและเปลี่ยนอุปกรณ์เหล่านี้ทันที โดยอุปกรณ์ที่จะนำมาเปลี่ยนจะต้องได้รับความเห็นชอบจากเทศบาลหรือผู้ตรวจงาน
- (ข) อุปกรณ์และชิ้นส่วนที่ต้องจัดหาหรือเปลี่ยนในงานซ่อมเล็ก ได้แก่
- หลอดไฟ
 - ตัวจับหลอด
 - ขั้วรับหลอด
 - ฐานรองรับสำหรับขั้ว
 - โครมรองรับ
 - ฟิวส์
 - ตัววัดแสงสว่างอัตโนมัติ (Photo-electric detector)
 - กระจาปะไฟ หรือฝาครอบ
 - ตัวควบคุม
 - ประจุเสاءและกลอนหรือฝาปิดที่ฐานเสاءไฟฟ้า
 - จับยึดเสاءให้เข้าศูนย์ ในกรณีที่สามารถปรับได้
 - จับโคมไฟให้เข้าศูนย์ในกรณีที่ปรับได้
 - บัลลาสต์ (Ballast)
 - สตาร์ทเตอร์ (starter)
 - สะพานไฟที่ทำงานด้วยแม่เหล็กไฟฟ้า (Magnetic Conductor)
 - ตัวสวิทช์อัตโนมัติทำงานโดยใช้แสง
 - ตู้หรือกล่องสำหรับใส่สวิทช์ควบคุม

งานเร่งด่วน

ในขณะที่ผู้รับจ้างปฏิบัติงานตามขอบเขตในงานซ่อมบำรุงรักษาประจำ หรือได้รับแจ้งจากประชาชน และพบว่ามียารายการข้อบกพร่องหรือชำรุดที่ต้องแก้ไขในทันที เพื่อมิให้เกิดสภาพที่อาจเป็นอันตรายต่อประชาชนหรือเกิดอุบัติเหตุได้ ให้ผู้รับจ้างแจ้งให้เทศบาลหรือผู้ตรวจงานทราบและดำเนินการซ่อมแซมในระยะเวลาไม่เกิน 3 ชั่วโมง

งานพิเศษ

- (ก) ในขณะที่ผู้รับจ้างปฏิบัติงานตามขอบเขตในงานซ่อมบำรุงรักษาประจำและเร่งด่วน และตรวจพบว่ามีรายการที่จะต้องซ่อม หรือพบข้อบกพร่องของอุปกรณ์และชิ้นส่วนต่างๆ ของไฟฟ้าสาธารณะแต่อยู่นอกเหนือขอบเขตของงานซ่อมเล็กและงานเร่งด่วน ให้ผู้รับจ้างแจ้งให้เทศบาลหรือผู้ตรวจงานทราบ ภายในระยะเวลาไม่เกิน 3 ชั่วโมงนับจากตรวจพบหรือได้รับแจ้งจากประชาชนเพื่อเทศบาลจะได้ดำเนินการต่อไป
- (ข) หากผู้รับจ้างตรวจพบหรือได้รับแจ้งจากเทศบาลหรือผู้ตรวจงานว่า งานสีของอุปกรณ์ไฟฟ้าสาธารณะ เช่น โคมไฟ เสาไฟ เหล็กทรงเสา หรือตู้ไฟ อยู่ในสภาพที่ไม่เหมาะสม และควรจะมีการทาสีบนอุปกรณ์ดังกล่าว ให้ผู้รับจ้างแจ้งให้เทศบาลทราบในกรณีที่ตรวจพบ ก่อนเริ่มดำเนินการทาสี

4. แผนการปฏิบัติ

ผู้รับจ้าง ต้องจัดเตรียมแผนการปฏิบัติงานซึ่งแสดงช่วงเวลาและถนนสายที่จะปฏิบัติงาน เป็นแผนประจำวันตลอดสัปดาห์ โดยแผนเหล่านี้ต้องเสนอและได้รับความเห็นชอบจากเทศบาล ภายใน 15 วัน หลังวันลงนามในสัญญา แผนการปฏิบัติงานที่ไม่ได้รับความเห็นชอบจากเทศบาล ถือได้ว่ามีความไม่เหมาะสม ตามที่ได้ระบุไว้ในเงื่อนไขสัญญา

5. การปฏิบัติงาน

(ก) งานซ่อมบำรุงรักษาประจำ

- ผู้รับจ้างจะต้องตรวจสอบและหล่อลื่นข้อต่อ สกรู บานพับ และกลอน โดยสกรูและกลอนจะต้องขันให้ตึง นอกจากนั้นผู้รับจ้างจะต้องหาข้อบกพร่อง ซึ่งประกอบไปด้วย การตรวจสอบจุดยึด บาน ประกบ เสา โคม ทั่วควบคุม ตัวจับหลอด สวิตซ์ ตู้ไฟ แผง หลัง งานสี เป็นต้น

HA
3.5.63

- ผู้รับจ้างจะต้องตรวจสอบจุดต่อเชื่อมไฟฟ้าและฉนวน โดยเฉพาะสายดิน และจะต้องเปลี่ยนหรือทำความสะอาดตามความเหมาะสม ตรวจสอบฟิวส์ จัดหาและเปลี่ยนอุปกรณ์ที่ชำรุดหรือไม่เหมาะสมในการใช้งาน ทดแทนด้วยชนิดและขนาดของอุปกรณ์ที่ถูกต้องตลอดจนการทดสอบตัวนำและการต่อเชื่อมขั้วและสายลงดิน พร้อมทั้งตรวจสอบบานประตูให้อยู่ในสภาพแน่นหนาและปลอดภัย
- ผู้รับจ้างจะต้องรายงาน งานสี ท่อร้อยสาย หรือการเคลื่อนย้ายสิ่งของที่ชำรุดต่อเทศบาล หรือผู้ตรวจงาน และต้องเขียนตัวเลขประจำเสาขึ้นใหม่ตามความจำเป็น
- ความถี่ในการปฏิบัติงานของงานซ่อมบำรุงรักษาประจำตามปกติ ให้เป็นไปตามที่ระบุในภาคผนวก ข
- ในกรณี โคมไฟผูกกับสายสลิง ผู้รับจ้างจะต้องตรวจสอบจุดขึ้น จุดยึดตัวแขวน และสลิงซึ่งทั้งหมดสำหรับการติดตั้ง การยึดรั้ง และการสึกหรอ ส่วนสวิทช์ปิด-เปิดอัตโนมัติ โดยแสง (Photo-Electric Cells) โคมไฟ หลอดไฟ ตัวหักเหแสงไฟ ตัวสะท้อนแสง ผู้รับจ้างจะต้องทำความสะอาด โคมไฟ หลอดไฟและอุปกรณ์ส่องสว่าง (ทั้งภายในและภายนอก โดยใช้น้ำผสมสารทำความสะอาดที่ไม่ทำให้ผิวของอุปกรณ์ที่จะทำความสะอาดหลุดออก) และจะต้องจัด ประกอบ สวมอุปกรณ์ คังกล่าวให้เข้า โดยผู้รับจ้างจะเป็นผู้จัดหาอุปกรณ์และวัสดุที่จำเป็นในการทำความสะอาด
- ผู้รับจ้างและพนักงานของผู้รับจ้าง จะต้องระมัดระวังอันตรายที่อาจจะเกิดขึ้นจากการที่สารละลายทำความสะอาดหรือน้ำตกลงบนรถยนต์ที่แล่นผ่านไปมาได้หรือบริเวณข้างเคียงกับรถกระเช้า
- หลังจากทำความสะอาดโดยใช้สารละลายเช็ดดังกล่าว ให้เช็ดด้วยผ้าสะอาดอีกครั้งเพื่อขจัดสารละลายส่วนเกินออก

(ข) งานซ่อมเล็ก

- ผู้รับจ้างจะต้องจัดหาและเปลี่ยนอุปกรณ์ ตามที่ได้ระบุไว้ในขอบเขตของงานซ่อมเล็ก
- ในบริเวณที่มีกิ่งไม้กีดขวาง โคมไฟส่องสว่างหรือตัววัดแสงสว่างอัตโนมัติ (Photo electric detector) ผู้รับจ้างต้องแจ้งให้เทศบาลหรือผู้ตรวจงานทราบ เพื่อขออนุญาตริดหรือตัดกิ่ง ไม้ดังกล่าวก่อนเริ่มดำเนินการ

- การรีดหรือตัดกิ่งไม้ที่อยู่ในที่ส่วนบุคคล ผู้รับจ้างจะกระทำมิได้เว้นแต่ได้รับความยินยอมจากเจ้าของก่อน

การเปลี่ยนตัวควบคุมปิด-เปิด

- เทศบาลหรือผู้ตรวจงานจะแจ้งให้ผู้รับจ้างทราบถึงชนิดของตัวควบคุมปิด-เปิด ซึ่งติดตั้งมาก่อน โดยบุคคลที่สาม โดยผู้รับจ้างต้องศึกษาและทำความเข้าใจตัวควบคุมปิด-เปิด ชนิดนั้นให้เพียงพอเพื่อให้พร้อมที่จะดำเนินการปรับแก้ ซ่อมแซม หรือถอดอุปกรณ์นั้น
- ตัวควบคุมปิด-เปิด ที่ผู้รับจ้างถอดเปลี่ยน จะต้องติดฉลาก ระบุวัน เดือน ปี ตำแหน่ง โคมไฟและเสาไฟที่ได้มีการถอดเปลี่ยนและนำส่งไปเก็บไว้ที่สำนักงานของผู้รับจ้าง

การเดินสายไฟภายใน

- การเดินสายไฟภายใน จะต้องเป็นไปตามมาตรฐานการติดตั้งระบบไฟสาธารณะ กำหนดโดยการ ไฟฟ้าส่วนภูมิภาค และจะต้องมีฉนวนกันความร้อนในบริเวณที่มีอุณหภูมิสูง
- ผู้รับจ้างจะต้องจัดหาและเดินสายไฟภายใน ตามระบบที่กำหนดไว้ในภาคผนวก ก
- สายที่เดินภายในโคมไฟ จะต้องเป็นสายไฟที่มีฉนวนกันความร้อน
- ผู้รับจ้างจะต้องรวบสายไฟที่เดินเข้าด้วยกันทุกระยะ 1 เมตร สายไฟที่เดินภายในฐานของเสา จะต้องรวบเข้าด้วยกันให้เรียบร้อย

(ค) งานเร่งด่วน

- ผู้รับจ้างจะต้องดำเนินการในทันทีที่ได้รับแจ้งว่ามีหลอดไฟ โคมไฟ ระบบไฟฟ้า หรืออุปกรณ์ชำรุดที่อาจเป็นอันตรายต่อประชาชนหรือก่อให้เกิดอุบัติเหตุ ในกรณีจำเป็นผู้รับจ้างอาจทำการรื้อถอนเสา หรือย้ายอุปกรณ์และส่วนประกอบต่างๆ ของระบบไฟส่องสว่างออกเสียก่อน ซึ่งการดำเนินการดังกล่าวจะต้องประสานงานร่วมกับการไฟฟ้าส่วนภูมิภาคและเจ้าหน้าที่ตำรวจ
- งานแก้ไขใด ๆ ในกรณีจำเป็นข้างต้น ต้องดำเนินการหลังจากได้รับความเห็นชอบจากเทศบาลหรือผู้ตรวจงาน

- ผู้รับจ้างจะต้องจัดเตรียมยานพาหนะ เครื่องมือ อุปกรณ์ ตลอดจนเจ้าหน้าที่ผู้มีความรู้ ความชำนาญงาน ในการปฏิบัติงานในกรณีเร่งด่วน ให้พร้อมที่จะปฏิบัติงานและ สามารถดำเนินการดังกล่าวให้แล้วเสร็จ
- ผู้รับจ้างต้องรายงานการปฏิบัติงานเร่งด่วน ให้เทศบาลหรือผู้ตรวจงานรับทราบ ภายในระยะเวลาที่ระบุในภาคผนวก ข
- ในกรณีที่งานเร่งด่วนนั้นเกิดจากอุบัติเหตุ ผู้รับจ้างจะต้องจดบันทึกรายละเอียดครด หรือบุคคลที่เกี่ยวข้อง รวมทั้งชื่อ ตำแหน่งและจำนวนเจ้าหน้าที่ตำรวจที่มาตรวจสอบ สถานที่เกิดเหตุ

(ง) งานพิเศษ

งานทาสี

- ผู้รับจ้างต้องติดต่อเทศบาลหรือผู้ตรวจงาน เพื่อกำหนดอุปกรณ์หรือเครื่องมือที่ต้องใช้ ในงาน ในช่วงหนึ่งปีแรก
- งานทาสีจะต้องไม่ดำเนินการในสภาพอากาศดังต่อไปนี้คือ
 - ระหว่างฝนตก หรือมีหมอกปกคลุม และ
 - หลังจากฝนตกเมื่อเหล็กหรืออุปกรณ์นั้นยังขึ้นอยู่
- ผู้รับจ้างจะต้องปฏิบัติตามคำแนะนำในการใช้สีให้ถูกต้องตามสัญลักษณ์และความปลอดภัยของผู้ผลิต
- ผู้รับจ้างจะต้องจัดเตรียมตัวอย่างสีรวมทั้งข้อมูลทางเทคนิคจากผู้ผลิต เพื่อขออนุมัติ จากเทศบาลหรือผู้ตรวจงานก่อนเริ่มดำเนินงานทาสี
- ผู้รับจ้างจะต้องจัดเตรียมมาตรการ เพื่อป้องกันอุบัติเหตุและความไม่สะดวกต่อคนเดิน ถนนและยานจากสี่จรด หรือสี่ที่ยังไม่แห้งในขณะทาสี หรือขณะที่รอให้สีแห้ง
- ก่อนเริ่มงานทาสีที่ผิวใด ๆ ก็ตามของ โคมไฟ เสาไฟฟ้า เหล็กทรงเสา หรือตู้ไฟ ซึ่ง รวมถึงผิวด้านในของประตูและขอบประตูของส่วนฐานเสาไฟ ผู้รับจ้างจะต้อง จัดเตรียมพื้นที่ โดยการขัดด้วยแปรงและ/หรือแปรงหมุนด้วยมอเตอร์และใช้เหล็กขูด บนผิวที่จะทำให้ทั่วตลอด

- การขัดและการชุคจะต้องลอกวัสดุต่อไปนี้ออก
 - สิ่งสกปรกที่ติดผิว เช่น คราบมัน เป็นต้น
 - สีที่หลุดร่อน
 - สนิมที่หลุดร่อน
 - สนิมที่เกาะยึด และ
 - สนิมที่เกาะเป็นชั้น
- เมื่อทำการขัดและชุคจนแล้วเสร็จบริบูรณ์ สิ่งสกปรกที่ตกค้างอยู่ให้เช็ดด้วยผ้าชุบสารทำความสะอาด ซึ่งผ้าที่จะนำมาเช็ดจะต้องเปลี่ยนใหม่หรือซักทำความสะอาดอยู่เสมอ
- การขัดถูเพื่อลอกคราบมันและสิ่งสกปรก ให้ใช้น้ำผสมสารทำความสะอาด ตามคำแนะนำของผู้ผลิต
- การทาสี ผู้รับจ้างต้องปฏิบัติตามวิธีที่ระบุไว้โดยผู้ผลิต ซึ่งจะต้องสอดคล้องกับประเภทของสีที่ใช้ โดยเทศบาลหรือผู้ตรวจงานจะเป็นผู้กำหนดสีที่และบริเวณที่ทาสีนั้นๆ
- ผู้รับจ้างและเทศบาลหรือผู้ตรวจงาน จะต้องดำเนินการตรวจสอบร่วมกัน เมื่อเห็นว่าการสีนั้นควรได้รับการแก้ไข และหากพบว่าการแก้ไขนั้นเป็นผลเนื่องมาจากการปฏิบัติงานที่บกพร่องของผู้รับจ้าง ให้ผู้รับจ้างเป็นผู้รับผิดชอบในค่าใช้จ่ายที่เกิดขึ้น

6. สารทำความสะอาด เครื่องมือ อุปกรณ์ และยานพาหนะ

(ก) สารทำความสะอาด

- สารทำความสะอาด จะต้องมียุทธลักษณะดังนี้
 - ไม่เป็นพิษ หรือก่อให้เกิดอันตราย ในการสัมผัสในขณะที่ปฏิบัติงาน
 - ไม่ก่อให้เกิดผลเสียหายต่อวัสดุ และผิวของวัสดุที่ทำความสะอาด ยกเว้น ตัว โคมไฟ กระเปาะไฟ เป็นต้น
 - ต้องมีประสิทธิภาพในการชำระความสกปรกที่เป็นไขมัน ทำปฏิกิริยาได้เร็ว และสามารถใช้ได้ทั้งน้ำกระด้างและน้ำไม่กระด้าง

- จะต้องไม่เกิดรอยเลอะ และไม่มีควมจำเป็นต้องใช้น้ำเช็ดอีกครั้งหลังจากทำความสะอาดด้วยสารดังกล่าว
- ละลายให้เจือจางได้ด้วยน้ำสะอาดตามคำแนะนำการใช้ผลิตภัณฑ์ และสามารถใช้โดยเช็ดด้วยผ้าหรือ โดยการฉีดเป็นสเปรย์ ผู้รับจ้างต้องเปลี่ยนผ้าที่ใช้ทำความสะอาดเป็นประจำหรือนำไปซักเพื่อไม่ให้มีสิ่งสกปรกที่อาจจะจุดผิวของอุปกรณ์ส่องสว่าง ผู้รับจ้างจะต้องไม่บิดผ้า เช็ดในขณะที่เช็ดหรือในขณะที่ทำความสะอาดจากกระเซ็น รอยน้ และไม่ให้นำสารทำความสะอาดที่อยู่ในถังเปิดวางบนกระเซ็น

(ข) เครื่องมือและอุปกรณ์

(1) สายไฟฟ้า

- ผู้รับจ้างจะต้องทำการทดสอบสายไฟทุกเส้นตามหลักวิชาการ และต้องทำการทดสอบอื่นๆ ตามที่เทศบาลหรือผู้ตรวจงานหรือการไฟฟ้าส่วนภูมิภาคจะกำหนด การทดสอบ จะต้องกระทำร่วมกับเทศบาลหรือผู้ตรวจงาน
- วิธีการทดสอบจะต้องไม่เกิดอันตรายต่อบุคคลหรือทรัพย์สินหรือต่ออุปกรณ์ แม้เมื่อวงจรที่ถูกทดสอบนั้นบกพร่อง
- เมื่อผ่านการทดสอบโดยบริบูรณ์และการติดตั้งแล้วเสร็จ ผู้รับจ้างจะออกไปรับรองพร้อมกับลงนามกำกับให้แก่เจ้าหน้าที่ควบคุมการปฏิบัติงาน โดยการติดตั้งดังกล่าวจะยังไม่ถือว่าแล้วเสร็จบริบูรณ์ จนกว่าผู้รับจ้างจะออกไปรับรองให้
- ผู้รับจ้างจะต้องจัดหาแรงงาน วัสดุ และอุปกรณ์ สำหรับการทดสอบดังกล่าวโดยค่าใช้จ่ายของผู้รับจ้าง การทดสอบวัดความต้านทานของระบบสายดิน (Earth Loop Impedance) ให้ปฏิบัติตามข้อกำหนดของสำนักงานมาตรฐานอุตสาหกรรม หรือวิศวกรรมสถานแห่งประเทศไทย หรือการไฟฟ้าส่วนภูมิภาค
- ผู้รับจ้างจะต้องแจ้งให้ตัวแทนจำหน่ายอุปกรณ์ทราบ โดยใช้แบบบันทึกแจ้งการทดสอบเมื่อการติดตั้งแล้วเสร็จและทำการทดสอบ และจะต้องจ่ายค่าธรรมเนียมการทดสอบให้แก่ตัวแทนจำหน่ายอุปกรณ์ในการทดสอบด้วย

(2) โคมไฟ

- โคมไฟที่ใช้จะต้องเป็นแบบและชนิดที่เทศบาลและผู้ตรวจงานอนุญาตให้ใช้ และจะต้องเป็นชนิดที่มีมาตรฐานเทียบเท่ากับ โคมไฟ ที่เทศบาลใช้อยู่ในปัจจุบัน
- โคมไฟจะต้องผลิตและประกอบอย่างมั่นคงแข็งแรง และสามารถถอดออกเพื่อการบำรุงรักษาและซ่อมแซมได้ง่าย กระจาปะหรือส่วนประกอบสำหรับปิด-เปิดเข้าไปข้างในของ โคมไฟ เมื่อปิดจะต้องผนึกสนิทโดยไม่หลุดออก หรือหลุดออกไปปะทะกับส่วนที่ยึด โคมไฟ เหล็กประอบ หรือตัวเสา ตัวกระจาปะหรือประตู่จะต้องแนบสนิทกับแผ่นยึดหมุนเพื่อไม่ให้ฝุ่นหรือความชื้นเข้าไปได้
- บานพับ ตัวเกาะรัด สกรูและสกรูยึด ซึ่งเป็นส่วนประกอบของ โคมไฟ จะต้องทำด้วยวัสดุที่ไม่เป็นสนิม
- ขั้วรับหลอดไฟ จะต้องอยู่ตำแหน่งที่หลอดไฟสัมผัสกับ โคมไฟ และ ไม่เปลี่ยนแปลงในทุกสภาวะตลอดอายุการใช้งาน ในกรณีที่ระบบส่องสว่างนั้นประกอบด้วยตัวหักเห ระบบส่องสว่างนี้จะต้องมีฉนวนที่เรียบและจะต้องปิดผนึกด้วยตัวครอบเพื่อป้องกันสิ่งสกปรกไปจับเกาะและเพื่อให้ระบบส่องสว่างนั้นสามารถทำความสะอาดได้ง่าย
- เมื่อติดตั้งแล้วเสร็จ ให้ทำความสะอาด หลอดไฟ ตัวสะท้อน ตัวหักเห และกระจาปะ
- ผู้รับจ้างจะต้องส่งแบบของ โคมไฟที่จะใช้พร้อมกับข้อมูลของไฟส่องสว่าง โดยแบบและข้อมูลดังกล่าวต้องแสดงอัตราส่วนแสงสว่างที่ได้รับ
- โคมไฟ หลอดไฟ และตัวควบคุม จะต้องเก็บรักษาในกล่องที่เหมาะสม เพื่อป้องกันไม่ให้เกิดชำรุดเมื่อวางซ้อนกัน

(3) หลอดไฟ

- หลอดไฟต้องเป็นชนิดตามที่ระบุ และ/หรือผลิตภัณฑ์ที่ผ่านการอนุมัติ เป็นชนิดไฮปรอท ความดันสูง (Mercury Vapour) โซเดียมความดันต่ำ (Low Pressure Sodium) หรือ โซเดียมความดันสูง (High Pressure Sodium) ทุกขนาด หากเป็นหลอดฟลูออเรสเซนต์ (Fluorescent) จะต้องเปลี่ยนด้วยหลอดชนิดเดียวกันและจะต้องเป็นหลอดที่ได้รับการรับรองตามมาตรฐานผลิตภัณฑ์อุตสาหกรรม

(4) ตัวควบคุม

- กำลังไฟฟ้าของตัวควบคุมสำหรับวงจรทั้งหมดจะต้องสัมพันธ์กับหลอดไฟ และจะต้องไม่เกินค่าที่ระบุในมาตรฐานการติดตั้งอุปกรณ์ไฟฟ้าของการไฟฟ้าส่วนภูมิภาค

(5) บัลลาสต์ (Ballast Unit)

- เมื่อทำงานต้องเจียบ พันรอบ โดยสมมาตรและเป็นชนิดที่เหมาะสมกับชนิดของหลอดไฟที่ปลายต่อเชื่อมระหว่างหลอดไฟและสายไฟเข้า จะต้องทำเครื่องหมายไว้ให้ชัดเจน การติดตั้งให้ยึดเข้ากับแผ่นหลังของฐานเสาไฟหรือบนแผงตัวควบคุมภายในโคมไฟ โดยปลายต่อเชื่อมต้องพันให้เรียบร้อย และโลหะตัวนำไม่เปลือย

(6) สตาร์ทเตอร์ (Starter)

- สตาร์ทเตอร์จะต้องเป็นชนิดที่เหมาะสมกับหลอดไฟและตัวควบคุม

(7) คาปาซิเตอร์ (Capacitor)

- คาปาซิเตอร์จะต้องเป็นชนิดปิดมิดชิดและต้องปราศจากการกั้นตัวของไอน้ำภายใน และมีระบบควบคุมการรั่วอย่างปลอดภัยและต้องพันไม่ให้สายเปลือย ต้องเป็นชนิดที่เหมาะสมกับชนิดของบัลลาสต์ (Ballast) และหลอดไฟ และติดตั้งกับแผ่นหลังในเสาหรือในตัวควบคุมที่ติดกับ โคมไฟ คาปาซิเตอร์ (Capacitor) ต้องเป็นชนิดที่มีเพาเวอร์แฟกเตอร์ (Power Factor) ไม่น้อยกว่า 0.85 และประกอบเข้ากับแกนลงดินพร้อมแหวนรองไม่เป็นสนิม ต้องถูกต้องตามมาตรฐานผลิตภัณฑ์อุตสาหกรรมของไทย

(8) ตัวคุมปิด-เปิดอัตโนมัติโดยแสง (Photo-Cell)

- ตัวปิด-เปิด ใช้หลักการควบคุมการตัด/ต่อกระแสไฟฟ้าด้วยแสง (Photo electric control unit, PECU) ซึ่งประกอบเข้ากับอุปกรณ์ตัดต่อกระแสไฟ (Electronic Triggering Circuit) และต้องสอดคล้องดังต่อไปนี้
- หน่วยส่วนเดียว จะต้องติดเข้ากับ นิมา ซ็อกเก็ต (NEMA Socket) หรือตามแบบที่เทศบาลหรือผู้ตรวจงานเห็นชอบ

- หน่วยสองส่วน โดยมีตัวควบคุมปิด-เปิด (detector) แยกออกไปต่างหากและตัวควบคุมรวมเข้ากับสวิทช์
- ใช้กับแรงดันไฟฟ้าที่ 200 โวลต์ ถึง 260 โวลต์
- สามารถปรับตัวควบคุมปิด-เปิด ตามความเข้มของแสงสว่างที่เหมาะสมตามที่เทศบาลจะกำหนด
- ต้องติดตั้งอุปกรณ์หน่วงเวลาปิด-เปิด (delay device) เพื่อไม่ให้หน่วยทำงานในระหว่างเกิดการแปรเปลี่ยนความเข้มของแสงสว่างเพียงชั่วคราว (เช่น เกิดฟ้าแลบ ไฟจากรถยนต์ เป็นต้น)
- อุปกรณ์ควบคุม จะต้องออกแบบและติดตั้ง โดยที่ไม่ก่อให้เกิดการรบกวนคลื่นวิทยุ ในระดับที่มากจนเกินควร ระดับของการรบกวนต้อง ไม่เกินกว่ามาตรฐานที่ยอมรับกันโดยทั่วไป
- การเดินสายไฟจากตู้ควบคุม ไปยัง โคมไฟ ให้เป็นไปตามมาตรฐานการเดินสายไฟของการไฟฟ้าส่วนภูมิภาค และสายไฟจะต้องได้มาตรฐานผลิตภัณฑ์อุตสาหกรรม ไทย
- ตัวหนีบ สายไฟ จะต้องเป็นวัสดุทำด้วยทองแดงที่มีขนาดใหญ่พอเพื่อจับยึดสายไฟให้ได้อย่างมั่นคง ฉนวนหุ้มสายไฟและสายพันสายไฟและปลอกหุ้มตัวนำจะต้องเป็นชนิดและขนาดที่ผู้ผลิตสายไฟแนะนำ

(9) ยานพาหนะและอื่นๆ

- ผู้รับจ้างจะต้องจัดให้มีรถกระเช้าที่สามารถยกขึ้นสูงถึง 12 เมตร เพื่อใช้ในการซ่อมบำรุงรักษาไฟสาธารณะ
- ผู้รับจ้างและเทศบาลหรือผู้ตรวจงานจะทำความตกลงถึงอุปกรณ์คงคลังต่ำสุดสำหรับอุปกรณ์ที่จำเป็นต้องใช้ในการซ่อมบำรุงรักษาประจำและซ่อมบำรุงรักษาพิเศษอยู่เป็นประจำ โดยผู้รับจ้างจะต้องเก็บรักษาอุปกรณ์นั้นไว้ที่คลังวัสดุของผู้รับจ้าง ตามจำนวนขั้นต่ำที่กำหนดไว้ในภาคผนวก ข ตลอดระยะเวลาการปฏิบัติงานตามสัญญา
- อุปกรณ์ทุกชิ้นจะต้องเป็นของใหม่ ไม่เคยถูกนำไปใช้งานมาก่อน เว้นแต่อุปกรณ์ที่ผ่านการตรวจสอบในขบวนการผลิตเท่านั้น

7. บุคลากร

ผู้รับจ้างจะต้องจัดให้มีบุคลากรที่มีความรู้ความเกี่ยวกับงานทั้งหมดตามสัญญา เป็นตัวแทนของผู้รับจ้าง โดยมีหน้าที่ดูแลการปฏิบัติงานของผู้รับจ้างให้ได้มาตรฐาน และเป็นไปตามเงื่อนไขในสัญญาว่าจ้างนี้ บุคลากรผู้ทำหน้าที่นี้ ต้องได้รับความเห็นชอบจากเทศบาลก่อนที่จะเข้ามาปฏิบัติงานตัวแทนของผู้รับจ้างนี้จะต้องมีคุณสมบัติขั้นต่ำ ประกาศนียบัตรวิชาชีพชั้นต้นสาขาช่างไฟฟ้า จากสถาบันการศึกษาซึ่งได้รับการยอมรับจากกระทรวงศึกษาธิการ และมีความรู้เพียงพอในด้านวิชาการที่เกี่ยวข้องกับวิธีป้องกันอุบัติเหตุ ตลอดจนมีความรู้ความเข้าใจในมาตรฐานการปฏิบัติงานของการไฟฟ้าส่วนภูมิภาค นอกจากนี้ ผู้รับจ้างจะต้องจัดหาผู้ปฏิบัติงานที่มีความชำนาญงานในด้านต่างๆ ให้ครบถ้วนและเพียงพอที่จะปฏิบัติงานให้ได้มาตรฐานของงานตามรายการคุณลักษณะที่กำหนดไว้ในสัญญา

ในการตรวจสอบผลการปฏิบัติงาน ผู้รับจ้างหรือตัวแทนของผู้รับจ้างตามที่กล่าวข้างต้น จะต้องร่วมเดินทางและรับทราบผลการตรวจงานของเทศบาลหรือผู้ตรวจงานของเทศบาล ระหว่างดำเนินการตรวจผลการปฏิบัติงานของผู้รับจ้าง

8. สำนักงาน

ผู้รับจ้างจะต้องจัดให้มีสำนักงานถาวร เครื่องใช้สำนักงาน เครื่องมือและเครื่องจักรกล รวมทั้งวัสดุ อุปกรณ์ ให้มีจำนวนเพียงพอและปฏิบัติงานได้ตลอดเวลา สำนักงานดังกล่าวจะต้องอยู่ในเขตเทศบาลเท่านั้น

ผู้รับจ้างต้องจัดให้มีผู้ดูแลสำนักงาน เพื่อรับเรื่องราวจากประชาชนหรือจากเทศบาลหรือผู้ตรวจงาน ทุกวันตั้งแต่เวลา 8.00 น. ถึง 17.00 น. และในสำนักงานต้องติดตั้งเครื่องสื่อสารที่เหมาะสม ผู้รับจ้างจะต้องจัดให้มีชุดปฏิบัติการซ่อมเร่งด่วน เพื่อให้ช่วยเหลือเจ้าหน้าที่ตำรวจหรือเจ้าหน้าที่อื่น ๆ ซึ่งได้รับการมอบหมายจากเทศบาลหรือผู้ตรวจงานของเทศบาล ในกรณีที่ปฏิบัติงานเร่งด่วน

ในเวลาทำงานปกติ ผู้รับจ้างต้องให้ความสะดวกแก่เทศบาลหรือผู้ตรวจงาน หรือผู้แทนที่ได้รับการแต่งตั้งในการเข้าตรวจสำนักงาน เพื่อตรวจสอบการปฏิบัติงานตามสัญญาของผู้รับจ้าง หรือตรวจสอบบันทึกต่าง ๆ ในการปฏิบัติงานและตรวจวัสดุต่างๆ ที่จัดเตรียมไว้เพื่อใช้งาน

9. โรงเก็บวัสดุและอุปกรณ์

ผู้รับจ้างจะต้องจัดหาเครื่องมือเพื่อให้ยกเสาไฟแสงสว่าง โคมไฟ หลอดไฟ อุปกรณ์ ประกอบและหน่วยควบคุม ซึ่งจะต้องสามารถยกลงและวางซ้อนอุปกรณ์และส่วนประกอบต่างๆ ให้เรียบร้อยและถูกต้อง และเก็บรักษาไว้ในอาคารที่มีคิซิด สามารถป้องกันฝนและลมได้

10. การจัดส่งกระแสไฟฟ้า

การไฟฟ้าส่วนภูมิภาคจะเป็นผู้รับผิดชอบในการจัดส่งกระแสไฟฟ้า นอกจากจะระบุไว้เป็นอย่างอื่น การจัดส่งดังกล่าวจะมาถึงที่มาตรวัดกระแสไฟฟ้า โดยการดูแลบำรุงรักษามาตรวัดกระแสไฟฟ้าจะรวมอยู่ภายใต้สัญญา

เทศบาลหรือผู้ตรวจงานเป็นผู้ดำเนินการติดต่อกับการไฟฟ้าส่วนภูมิภาค ในการติดตั้ง เชื่อมต่อและ/หรือตัดสายไฟและการจัดส่งกระแสไฟฟ้าจนมาถึงมาตรวัดกระแสไฟฟ้า

11. ความปลอดภัยในการปฏิบัติงาน

- (ก) ผู้รับจ้าง จะต้องใช้ยานพาหนะ ให้ถูกต้องและเป็นไปตามระเบียบ ว่าด้วยมาตรการควบคุม การจราจรบนถนนของกรมตำรวจและกรมการขนส่งทางบก ที่ยังมีผลบังคับอยู่หรือจะมี ขึ้นในภายหลัง และรถที่ใช้ในงานซ่อมบำรุงรักษาจะต้องติดไฟกระพริบสีเหลืองที่พร้อม ใช้การได้
- (ข) สำหรับรายการบำรุงรักษาที่ใช้เวลาไม่เกิน 15 นาที ซึ่งอาจมีผลกีดขวางต่อการจราจรให้ ผู้รับจ้าง ใช้ป้ายจราจรขนาดเล็กลงเพื่อให้ผู้ขับขี่ยานพาหนะทราบ โดยการปฏิบัติงานใน กรณีดังกล่าว จะต้องได้รับความยินยอมจากเทศบาลหรือผู้ตรวจงาน ผู้ปฏิบัติงานทุกคนที่ ปฏิบัติงานอยู่บนถนน หรือภายในระยะทาง 2 เมตรจากขอบผิวจราจร จะต้องสวมเสื้อ สะท้อนแสงที่มองเห็นได้เด่นชัด สำหรับการปฏิบัติงานในที่โค้งหรือมุมถนนที่ขุดขุดใน ช่องจราจรที่ไม่อาจมองเห็นได้ในระยะ 50 เมตร ให้วางป้ายเตือนกลางช่องจราจรนั้นก่อน ถึงจุดที่จอดรถเป็นระยะทาง 50 เมตร
- (ค) ผู้รับจ้างจะต้องหลีกเลี่ยงการกีดขวางทางจราจรบนถนน (เว้นแต่จะได้ขออนุญาตกับ เทศบาลหรือผู้ตรวจงานเป็นการล่วงหน้าไว้ก่อนแล้ว) ในช่วงเวลาต่อไปนี้

วันจันทร์ – วันศุกร์	(1)	เวลา 7.00 น. - 9.00 น.
	(2)	เวลา 15.00 น. - 18.00 น.

- (ง) ผู้รับจ้างจะต้องจัดเตรียมมาตรการที่จำเป็นเพื่อไม่ให้เกิดการปฏิบัติงานของผู้รับจ้างทำให้การจราจรบนถนนใกล้เคียงติดขัด
- (จ) ผู้รับจ้างจะต้องจัดหา เช่น กรวยยางหรือพลาสติก และป้ายจราจร ตามความเหมาะสมโดยผู้รับจ้างจะเป็นผู้รับผิดชอบต่อค่าใช้จ่ายในการจัดเตรียมเครื่องหมายหรืออุปกรณ์ต่างๆ ดังกล่าว

12. การปฏิบัติงานในลักษณะที่ไม่เหมาะสม

กรณีที่ผู้รับจ้างปฏิบัติงานในลักษณะที่อาจก่อให้เกิดอันตราย หรือเกิดการรบกวน หรืออาจทำความเสียหายให้แก่ทรัพย์สินของผู้อื่นหรือทำให้เกิดความไม่สะดวกต่อผู้อยู่อาศัยในบริเวณที่กำลังปฏิบัติงานอยู่ เจ้าหน้าที่ควบคุมการปฏิบัติงานของเทศบาลอาจสั่งให้เปลี่ยนแปลงเวลาหรือวิธีปฏิบัติงานหรือเปลี่ยนบุคคลากรของผู้รับจ้าง ซึ่งผู้รับจ้างต้องปฏิบัติตาม โดยไม่มีข้อโต้แย้ง

13. การร้องเรียน

- (ก) หากมีการร้องเรียนใด ๆ ที่เกี่ยวเนื่องกับการปฏิบัติงานตามสัญญาของผู้รับจ้าง ผู้รับจ้างจะต้องดำเนินการอย่างหนึ่งอย่างใดทันที เพื่อบรรเทาความเดือดร้อนตามที่ระบุในคำร้องเรียนนั้น
- (ข) หากผู้รับจ้างไม่ปฏิบัติตามเพื่อบรรเทาความเดือดร้อนตามที่กล่าวข้างต้น เทศบาลจะจัดให้มีการสอบสวนสาเหตุ และหากพบว่าผู้รับจ้างบกพร่องจริง เทศบาลจะถือว่าผู้รับจ้างผิดสัญญาอย่างรุนแรง และอาจบอกเลิกสัญญาได้
- (ค) ผู้รับจ้างต้องจัดให้มีการเก็บบันทึกคำร้องเรียนต่างๆ ไว้ทั้งหมด รวมทั้งบันทึกมาตรการที่ได้ดำเนินการไปเพื่อบรรเทาความเดือดร้อนตามที่ได้ระบุในคำร้องเรียนนั้น โดยจะต้องจัดเก็บบันทึกในที่ที่ผู้ควบคุมงานสามารถดูรายละเอียดได้ตลอดเวลา

14. การตรวจสอบความเรียบร้อยของงาน

- (ก) เทศบาลจะแจ้งให้ผู้รับจ้างทราบทันทีเมื่อผลการปฏิบัติงานไม่ตรงตามมาตรฐานและปริมาณงานที่ระบุไว้ โดยเทศบาลจะแจ้งให้ผู้รับจ้างหรือตัวแทนของผู้รับจ้างทราบ เพื่อให้ผู้รับจ้างดำเนินการแก้ไขทันที โดยตัวแทนของผู้รับจ้างนี้ จะต้องดูแลและควบคุมการปฏิบัติงานตลอดเวลา และต้องเป็นบุคคลที่ผู้ตรวจงานของเทศบาลสามารถติดต่อได้ตลอดเวลา

- (ข) เทศบาลจะจัดให้มีการตรวจสอบผลการปฏิบัติงานของผู้รับจ้างตามที่เห็นสมควร โดยจะทำการสุ่มตรวจสอบการปฏิบัติงานของผู้รับจ้างเป็นระยะ
- (ค) ผู้รับจ้างจะต้องจัดทำวัสดุและดำเนินการปฏิบัติงานให้เป็นไปตามมาตรฐานและประกาศดังต่อไปนี้
- มาตรฐานอุตสาหกรรม โดยสำนักงานมาตรฐานอุตสาหกรรมแห่งประเทศไทย
 - ประกาศเรื่องความปลอดภัยเกี่ยวกับเครื่องใช้ไฟฟ้าของกระทรวงมหาดไทย
 - มาตรฐานการติดตั้งอุปกรณ์ไฟฟ้า โดยวิศวกรรมสถานแห่งประเทศไทย
 - มาตรฐานการติดตั้งอุปกรณ์ไฟฟ้า โดยการไฟฟ้าส่วนภูมิภาค

15. ความรับผิดชอบของผู้รับจ้าง

ผู้รับจ้างต้องเป็นผู้รับผิดชอบทุกประการแทนเทศบาล ซึ่งคำร้องฐานะของหน่วยงานรับผิดชอบดูแลและปฏิบัติงานซ่อมบำรุงไฟสาธารณะของพื้นที่ตามสัญญา การรับผิดชอบดังกล่าวนี้ ให้มีขอบเขตรวมถึง ค่าปรับ ค่าฟ้องร้อง หรือค่าเสียหายใดๆ ที่เทศบาลจะต้องชำระต่อผู้เรียกร้องใดๆ ที่มีสาเหตุมาจากการบกพร่องของผู้รับจ้าง ซึ่งมีได้ปฏิบัติงานอย่างมีประสิทธิภาพ และหากมีค่าใช้จ่ายใดๆ ที่เทศบาลต้องจ่ายไปด้วยสาเหตุที่สืบเนื่องมาจากการปฏิบัติงานบกพร่อง เทศบาลจะหักเงินค่าจ้างที่ผู้รับจ้างได้รับจากเทศบาล หรือเรียกร้องค่าชดเชยจากผู้รับจ้างเท่ากับจำนวนเงินค่าใช้จ่ายที่เทศบาลได้จ่ายไป

16. คุณภาพของงาน

การปฏิบัติงาน ต้องได้ผลงานเป็นที่พอใจของ “ผู้ตรวจงาน” ของเทศบาล และหากผลการปฏิบัติงานไม่เป็นไปตามรายการคุณลักษณะเฉพาะนี้ ผู้รับจ้างต้องจัดการแก้ไขหรือปรับปรุงให้เรียบร้อยโดยการปฏิบัติงานใหม่หรือ โดยวิธีอื่นใดที่เหมาะสมภายในกำหนด 1 วัน นับแต่ได้รับแจ้งเป็นลายลักษณ์อักษรจาก “ผู้ตรวจงาน” ของเทศบาล

ผลการปฏิบัติงานที่ไม่ได้มาตรฐานในเขตพื้นที่ตามสัญญา หรือบางส่วนของงานที่ระบุไว้ในใบแจ้งปริมาณงานและราคา ให้ถือว่าปฏิบัติงานไม่ตรงตามเงื่อนไขในสัญญาว่าจ้าง และเทศบาลมีสิทธิเรียกเก็บค่าเสียหายจากผู้รับจ้าง หรือยกเลิกสัญญาได้

17. ค่าปรับ

เทศบาลจะตรวจสอบผลการปฏิบัติงานของผู้รับจ้างเป็นระยะๆ เมื่อพบว่าผลการปฏิบัติงานของผู้รับจ้างไม่ตรงตามมาตรฐานที่กำหนดหรือไม่เป็นไปตามใบแจ้งปริมาณงานและราคา เทศบาลหรือผู้ตรวจงาน จะจัดบันทึกผลการปฏิบัติงานบกพร่องดังกล่าวเพื่อนำมาคำนวณค่าปรับ ซึ่งจะหักจากอัตราค่าบริการที่เทศบาลจะจ่ายให้กับผู้รับจ้างเป็นรายเดือน

การคำนวณอัตราค่าปรับ จะกระทำโดยการสุ่มตัวอย่างหน่วยแสงสว่างที่ควรได้รับการบำรุงรักษาตามที่ระบุไว้ในใบแจ้งปริมาณงานและราคาเพื่อทำการคำนวณหาดัชนีผลการปฏิบัติงานบกพร่อง ดังนี้

$$\text{ดัชนีผลการปฏิบัติงานบกพร่อง} = \frac{\text{จำนวนหน่วยแสงสว่างในช่วงของการตรวจงานซึ่งไม่มีมาตรฐาน}}{\text{จำนวนหน่วยแสงสว่างซึ่งได้รับการตรวจสอบในช่วงเวลานั้น}}$$

การคำนวณอัตราค่าปรับ จะนำดัชนีผลการปฏิบัติงานบกพร่องที่คำนวณได้ มาคำนวณเป็นอัตราค่าปรับ โดยคิดเป็นร้อยละของอัตราค่าจ้างในแต่ละเดือน

ดัชนีผลการปฏิบัติงานบกพร่อง	ค่าปรับ
น้อยกว่าและเท่ากับ 0.50	ไม่มีการปรับ
ระหว่าง 0.05 ถึง 0.1	ดัชนีผลการปฏิบัติงานบกพร่อง x อัตราค่าจ้างประจำเดือน
มากกว่า 0.1	2 x ดัชนีผลการปฏิบัติงานบกพร่อง x อัตราค่าจ้างประจำเดือน

ตัวอย่างการคำนวณ สมมติว่า ค่าจ้างทั้งหมดของผู้รับจ้างในช่วงเวลา 1 เดือน เท่ากับ 1000 หน่วย ผู้ควบคุมงานของเทศบาลตรวจสอบ โคมไฟจำนวน 200 ชุด และพบว่า โคมไฟจำนวน 22 ชุด ไม่สามารถใช้งานได้ตามมาตรฐานที่เหมาะสม ดัชนีผลการปฏิบัติงานบกพร่องจะคำนวณได้ ดังนี้คือ

$$(ก) \text{ ดัชนีผลการปฏิบัติงานบกพร่อง} = \frac{22}{200} = 0.11$$

$$(ข) \text{ ดังนั้น ค่าปรับ} = 2 \times 0.11 \times 1,000 = 220$$

$$(ค) \text{ จำนวนที่จะจ่ายเงินค่าจ้างประจำเดือน} = 1,000 - 220 = 780 \text{ หน่วย}$$

14
3 ส.ค. 67

หากเทศบาลพิจารณาเห็นว่า ผู้รับจ้างปฏิบัติงานไม่ตรงตามมาตรฐานที่กำหนดไว้ โดยมีดัชนีผลการปฏิบัติงานบกพร่องเกินกว่า 0.1 คิดต่อกัน 3 เดือน หรือปฏิบัติงานล่าช้ากว่าระยะเวลาที่เทศบาลกำหนดให้ตามสัญญาเกินกว่า 3 ครั้งต่อเดือน ในกรณีเช่นนี้ ให้ถือว่าผู้รับจ้าง “ผิดสัญญาจ้าง” และให้เทศบาลสามารถยกเลิกสัญญานี้ได้ทันที และเทศบาลสามารถเรียกค่าชดเชยความเสียหายจากการยกเลิกสัญญาจากผู้รับจ้างได้

18. การจ่ายเงิน

- (ก) เทศบาลจะจ่ายเงินค่าจ้างสำหรับงานซ่อมบำรุงรักษาไฟสาธารณะในเขตพื้นที่ตามสัญญาเป็นอัตราเหมาจ่ายรายเดือน ตามที่ระบุไว้ในใบแจ้งปริมาณงานและราคา
- (ข) หากในเดือนใดเทศบาลขอยกเลิกพื้นที่ที่ต้องปฏิบัติ เทศบาลจะแจ้งให้ผู้รับจ้างทราบล่วงหน้าก่อนและผู้รับจ้างจะไม่ได้รับค่าจ้างสำหรับพื้นที่ที่ได้ขอยกเลิกนั้น
- (ค) ค่าจ้างเฉพาะของแต่ละพื้นที่ ให้ถือว่าเป็นค่าทำงานให้เสร็จเรียบร้อยตามที่ระบุในข้อกำหนดเฉพาะงาน โดยให้ถือว่าเป็นค่าตอบแทนสำหรับค่าแรงงาน ค่าวัสดุอุปกรณ์ ค่ายานพาหนะ หรือค่าเตรียมการใด ๆ ทั้งหมดที่จำเป็นเพื่อการปฏิบัติงานให้เรียบร้อย ได้ผลงานเป็นที่ยอมรับของเจ้าหน้าที่ควบคุมการปฏิบัติงาน
- (ง) การเพิ่มค่าจ้างเนื่องจากการเพิ่มพื้นที่ปฏิบัติงานดังกล่าว ให้กำหนดค่าจ้างที่เพิ่มขึ้นโดยเทียบเคียงกับอัตราค่าจ้างในใบแจ้งปริมาณงานและราคา ในพื้นที่ปฏิบัติงานที่มีลักษณะคล้ายคลึงกัน

19. การเพิ่มพื้นที่ของงาน

ในกรณีที่มีการขยายขอบเขตของเทศบาลหรือพื้นที่ของงานออกไป เทศบาลมีสิทธิกำหนดให้ผู้รับจ้างซ่อมบำรุงรักษาไฟสาธารณะ ในเขตพื้นที่ที่ได้ขยายออกไปอย่างน้อยเพียงใดก็ได้ โดยผู้รับจ้างตกลงยินยอมที่จะปฏิบัติตาม โดยไม่โต้แย้งหรือคัดค้านแต่ประการใด

ส่วนอัตราค่าจ้างต่อเดือนให้คำนวณตามชนิดและจำนวนของไฟสาธารณะ ตามที่ระบุไว้ในใบแจ้งปริมาณงานและราคา

อนึ่ง ชนิดและจำนวนไฟสาธารณะ เพื่อใช้เป็นฐานในการคิดอัตราค่าจ้างต่อเดือนนั้น ให้ถือตามหลักฐานการสำรวจไฟสาธารณะของเทศบาลเป็นสำคัญ

20. เครื่องแบบและบัตรประจำตัว

ในระหว่างการปฏิบัติงาน พนักงานทุกคนของผู้รับจ้างจะต้องสวมใส่ชุดเครื่องแบบที่มีชื่อพนักงานและผู้รับจ้างบนชุดเครื่องแบบดังกล่าว ตามที่เทศบาลกำหนด หรือตามที่ผู้รับจ้างตกลงไว้กับเทศบาลก่อนการเริ่มดำเนินการ

ผู้รับจ้างจะต้องจัดทำบัตรประจำตัวพนักงานให้แก่พนักงานของผู้รับจ้างทุกคน โดยบัตรประจำตัวพนักงาน จะต้องระบุชื่อ นามสกุล ตำแหน่ง และรูปถ่ายของพนักงาน ซึ่งพนักงานทุกคนต้องพกบัตรประจำตัวนี้ ติดตัวตลอดเวลาการทำงาน ในกรณีที่พนักงานเทศบาลหรือผู้ใช้บริการร้องขอตรวจบัตรประจำตัวพนักงาน ให้พนักงานของผู้รับจ้างแสดงบัตรประจำตัวดังกล่าวให้พนักงานเทศบาลหรือผู้ใช้บริการตรวจดูทุกครั้งไป

เอกสารข้อกำหนดในการบำรุงรักษาระบบไฟฟ้าสาธารณะ
ภาคผนวก ก. ข้อกำหนดคุณสมบัติของผู้รับจ้าง

๑. ต้องเป็นนิติบุคคล ที่มีผลงานทางด้านงานซ่อมบำรุงรักษาไฟฟ้าสาธารณะ ทั้งนี้งานดังกล่าว ต้องเป็นคู่สัญญากับส่วนราชการและให้แนบหนังสือรับรองผลงานโดยมีมูลค่าโครงการฯ ไม่น้อยกว่า ๓,๗๐๐,๐๐๐ ล้านบาท (สามล้านเจ็ดแสนบาทถ้วน)
๒. ต้องเป็นผู้ประกอบการ ซึ่งมีบุคลากรที่มีความรู้และประสบการณ์ทางด้านไฟฟ้า คุณวุฒิไม่ต่ำกว่าระดับปริญญาตรีสาขาวิศวกรรมไฟฟ้า โดยปฏิบัติงานประจำเพื่อควบคุมงานตามมาตรฐานฝีมือช่างทางด้านเทคนิคไฟฟ้า
๓. ผู้รับจ้างต้องมีเจ้าหน้าที่ผ่านการอบรมทดสอบมาตรฐานฝีมือแรงงานแห่งชาติ สาขาอาชีพ ช่างไฟฟ้า จากกรมพัฒนาฝีมือแรงงาน กระทรวงแรงงาน ไม่น้อยกว่า ๕ คน
๔. ผู้รับจ้างต้องจัดหาสถานที่ตั้งสำนักงานให้อยู่ภายในเขตเทศบาลนครเชียงใหม่ สามารถติดต่อประสานงานกับทางผู้ว่าจ้างและผู้ควบคุมงานได้สะดวก
๕. เขตพื้นที่รับผิดชอบผู้รับจ้างต้องดำเนินการซ่อมบำรุงรักษาไฟฟ้าสาธารณะตามถนนสายต่าง ๆ ภายในเขตเทศบาลนครเชียงใหม่โดยครอบคลุมพื้นที่ ๔๐.๕ ตารางกิโลเมตร

ยกเว้นพื้นที่ ที่ไม่ต้องรับผิดชอบดังนี้

- ๕.๑) ไฟฟ้าแสงสว่างภายในสวนสาธารณะ และสนามกีฬาของเทศบาลนครเชียงใหม่
- ๕.๒) ไฟฟ้าแสงสว่างภายในสำนักงานเทศบาล แขวงและภายในอาคารของหน่วยงานเทศบาลนครเชียงใหม่
- ๕.๓) ไฟฟ้าแสงสว่างถนนเลียบบคลองแม่ข่า และสุสานภายในเขตเทศบาลนครเชียงใหม่
- ๕.๔) ไฟฟ้าแสงสว่างที่อยู่ในความรับผิดชอบของแขวงการทาง กรมทางหลวง
- ๕.๕) ไฟฟ้าแสงสว่างที่อยู่ในความรับผิดชอบของ กรมทางหลวงชนบท
- ๕.๖) ไฟฟ้าแสงสว่างที่อยู่ในความรับผิดชอบของโยธาและผังเมืองจังหวัดเชียงใหม่
- ๕.๗) พื้นที่ส่วนราชการอื่นที่อยู่ในเขตเทศบาลนครเชียงใหม่
- ๕.๘) พื้นที่หมู่บ้านเอกชน นิติบุคคล ที่ยังไม่ได้ยกมอบเป็นทางสาธารณะประโยชน์ ในเขตเทศบาลนครเชียงใหม่

๒
๓.๓๓.๕๓

เอกสารข้อกำหนดในการบำรุงรักษาระบบไฟฟ้าสาธารณะ
ภาคผนวก ข. ข้อกำหนดเครื่องมือยานพาหนะ

ลำดับ	รายการ	จำนวน
๑	รถเครนกระเช้าไฟฟ้าสามารถซ่อมแซมไฟฟ้าได้สูงไม่น้อยกว่า ๑๒ เมตร	ไม่น้อยกว่า ๑ คัน
๒	รถเครนกระเช้าไฟฟ้าสามารถซ่อมแซมไฟฟ้าได้สูงไม่น้อยกว่า ๘ เมตร	ไม่น้อยกว่า ๑ คัน
๓	รถจักรยานยนต์สำหรับคนงานตรวจงาน	ไม่น้อยกว่า ๓ คัน
๔	รถยนต์กระบะ สามารถซ่อมแซมไฟฟ้าในพื้นที่แออัด	ไม่น้อยกว่า ๑ คัน
๕	วิทยุรับ - ส่ง สื่อสาร	ไม่น้อยกว่า ๔ เครื่อง

หมายเหตุ

๑. ต้องเป็นทรัพย์สินที่จดทะเบียนในนามของผู้รับจ้าง และต้องนำเอกสารมาแสดงประกอบในการพิจารณาของคณะกรรมการพิจารณา เพื่อแสดงความพร้อมในการปฏิบัติงาน
๒. ผู้รับจ้างที่เสนอความพร้อมด้านข้อกำหนดด้านบุคลากรและแผนการทำงานตามภาคผนวก ก. และข้อกำหนดด้านเครื่องยานพาหนะตามภาคผนวก ข. ที่มีจำนวนมากกว่าและมีประสิทธิภาพที่ดีกว่าตามข้อกำหนดที่ระบุไว้จะได้รับคะแนนตามตัวแปรในการพิจารณาเพิ่มขึ้น
๓. หากระบบกึ่งโคมไฟฟ้าและระบบไฟฟ้าสาธารณะเกิดขัดข้อง หรือชำรุดเสียหาย หรือเสื่อมสภาพ หรืออยู่ในสภาพไม่ดี หรือไม่สามารใช้งานได้อยู่ก่อนวันที่ผู้รับจ้างเข้าทำการบำรุงรักษาระบบไฟฟ้าสาธารณะ ผู้รับจ้างจะต้องรับผิดชอบซ่อมแซมบำรุงรักษาระบบไฟฟ้าสาธารณะหรืออุปกรณ์นั้นให้มีสภาพที่ดีและใช้งานได้ โดยไม่มีการเรียกร้องค่าใช้จ่ายเพิ่มเติม

เอกสารข้อกำหนดในการบำรุงรักษาระบบไฟฟ้าสาธารณะ

หลักเกณฑ์การให้คะแนนตามตัวแปรในการพิจารณา

๑. ข้อเสนอเกณฑ์ราคา	= ๕๐ %
๒. ข้อเสนอด้านเทคนิคหรือข้อเสนออื่น (๑๐๐ คะแนน)	= ๕๐ %
๒.๑ ข้อเสนอด้านเอกสารผลงานของผู้เสนอราคา (๓๐ คะแนน)	
๒.๑.๑ ผลงานของรัฐบาล	= ๓๐ คะแนน
๒.๑.๒ ผลงานของรัฐวิสาหกิจ เอกชนในกำกับของรัฐบาล บริษัทจำกัด (มหาชน)	= ๒๐ คะแนน
๒.๑.๓ ผลงานของเอกชนที่น่าเชื่อถือได้	= ๑๐ คะแนน
๒.๒ ข้อเสนอแสดงความพร้อมตามข้อกำหนดเครื่องมือยานพาหนะ ตามภาพผนวก ข.	= ๒๐ คะแนน
๒.๒.๑ สำหรับผู้ที่เสนอราคา รถเครนกระเช้าไฟฟ้าพร้อมเอกสารประกอบ จำนวน ๒ คัน ตามที่กำหนดในภาคผนวก ข.	= ๑๐ คะแนน
๒.๒.๒ สำหรับผู้ที่เสนอราคา รถเครนกระเช้าไฟฟ้าพร้อมเอกสารประกอบ จำนวนมากกว่า ๒ คัน ตามที่กำหนดในภาคผนวก ข.	= ๒๐ คะแนน
๒.๓. แสดงแผนการทำงานและแผนการปฏิบัติงาน ตามภาคผนวก ก และ ข.	= ๓๐ คะแนน
๒.๔ ข้อเสนอแสดงความพร้อมด้านบุคลากร	= ๒๐ คะแนน
๒.๔.๑ ความพร้อมบุคลากรต้องผ่านการทดสอบมาตรฐานฝีมือแรงงานแห่งชาติหนังสือรับรองความรู้ความสามารถตามพระราชบัญญัติส่งเสริมการพัฒนาฝีมือแรงงานในสาขาอาชีพช่างไฟฟ้าจากสถาบันพัฒนาฝีมือแรงงานจำนวน ๕ คนตามที่กำหนดในภาคผนวก ก.	= ๑๕ คะแนน
๒.๔.๒ ความพร้อมบุคลากรต้องผ่านการทดสอบมาตรฐานฝีมือแรงงานแห่งชาติหนังสือรับรองความรู้ความสามารถตามพระราชบัญญัติส่งเสริมการพัฒนาฝีมือแรงงานในสาขาอาชีพช่างไฟฟ้าจากสถาบันพัฒนาฝีมือแรงงานจำนวนมากกว่า ๕ คนตามที่กำหนดในภาคผนวก ก. มีจำนวนคนมากกว่า ๑ คน	= ๑๖ คะแนน
มีจำนวนคนมากกว่า ๒ คน	= ๑๗ คะแนน
มีจำนวนคนมากกว่า ๓ คน	= ๑๘ คะแนน
มีจำนวนคนมากกว่า ๔ คน	= ๑๙ คะแนน
มีจำนวนคนมากกว่า ๕ คน	= ๒๐ คะแนน

ระยะเวลาและความถี่ในการปฏิบัติงานและระยะเวลาประกันความบกพร่องและอุปกรณ์

- | | |
|---|--|
| ๑. การตรวจสอบ | อย่างน้อย ดวงละครั้งต่อปี |
| ๒. ผู้รับจ้างรวบรวมรายละเอียดข้อบกพร่อง | ทุกวัน (วันทำการ) |
| ๓. ซ่อม/รายงาน (งานซ่อมเล็ก) | ไม่เกิน ๓ วันทำการจากรวันที่ได้รับแจ้ง |
| ๔. งานเร่งด่วน | ๓ ชั่วโมงการใช้งาน |
| ๕. ระยะเวลาประกันหลอดไฟ | |
| - หลอดไฟฟ้าแสงจันทร์ | ๘,๐๐๐ ชั่วโมงการใช้งาน |
| - หลอดไฟฟ้าโซเดียม | ๘,๐๐๐ ชั่วโมงการใช้งาน |
| - หลอดฟลูออเรสเซนต์ | ๒,๐๐๐ ชั่วโมงการใช้งาน |
| ๖. ระยะเวลาประกันอุปกรณ์ | |
| (วัสดุ นอกเหนือไปจากหลอดไฟ) | ๒,๐๐๐ ชั่วโมงการใช้งาน |
| ๗. จำนวนอุปกรณ์คงคลังขั้นต่ำ | |

ลำดับ	รายการ	จำนวน	หน่วย
๑	หลอดโซเดียม ขนาด ๙๐ วัตต์	๓๐	ดวง
๒	บัลลาสต์โซเดียม ๙๐ วัตต์	๒๐	ตัว
๓	หลอดโซเดียมขนาด ๑๓๕ วัตต์	๔๐	ดวง
๔	บัลลาสต์โซเดียม ๑๓๕ วัตต์	๒๐	ตัว
๕	หลอดโซเดียม ขนาด ๑๕๐ วัตต์	๑๔๐	ดวง
๖	บัลลาสต์โซเดียม ๑๕๐ วัตต์	๒๐	ตัว
๗	หลอดโซเดียม ขนาด ๒๕๐ วัตต์	๕๐	ดวง
๘	บัลลาสต์โซเดียม ๒๕๐ วัตต์	๒๐	ตัว
๙	หลอดโซเดียม ขนาด ๔๐๐ วัตต์	๒๐	ดวง
๑๐	บัลลาสต์โซเดียม ๔๐๐ วัตต์	๑๐	ตัว
๑๑	อินิกเตอร์ขนาด ๒๕๐ - ๔๐๐ วัตต์	๕๐	ตัว
๑๒	แมกเนติกคอนแทคเตอร์	๓๐	ตัว
๑๓	โพโต้เซอร์	๔๐	ตัว
๑๔	หลอดแสงจันทร์ ขนาด ๒๕๐ วัตต์	๓๐	ดวง
๑๕	บัลลาสต์แสงจันทร์ ๒๕๐ วัตต์	๒๐	ตัว
๑๖	หลอดมัลติเอส ขนาด ๔๐๐ วัตต์	๑๐	ตัว

๒๓.๖๓

ลำดับ	รายการ	จำนวน	หน่วย
๑๗	หลอดฟลูออเรสเซนต์ ขนาด ๓๖ - ๔๐ วัตต์	๒๐๐	หลอด
๑๘	บัลลาสต์ ขนาด ๓๖ - ๔๐ วัตต์	๑๐๐	ตัว
๑๙	สตาร์ทเตอร์	๒๐๐	ตัว
๒๐	หลอดแสงจันทร์ ขนาด ๕๐ - ๘๐ วัตต์	๑๐๐	หลอด
๒๑	บัลลาสต์แสงจันทร์ ๕๐ - ๘๐ วัตต์	๕	ตัว

๙
๗.๖๑.๖๓

ระบบการเดินสายไฟและขอแบบตความรับผิดชอบของผู้รับจ้าง

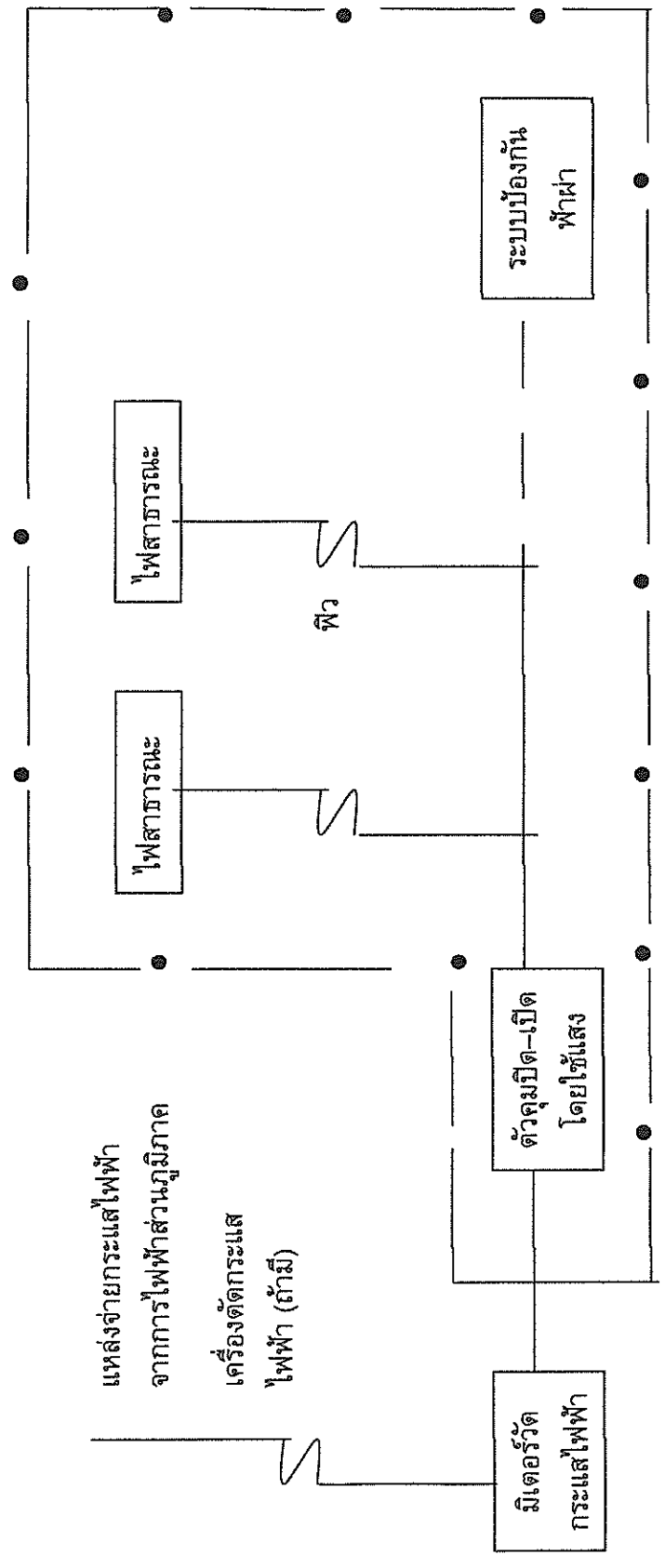

ขอแบบตความรับผิดชอบของผู้รับจ้าง

HA